

dji AIR 2 **S**

Guide d'utilisateur **v1.0** 06. 2021

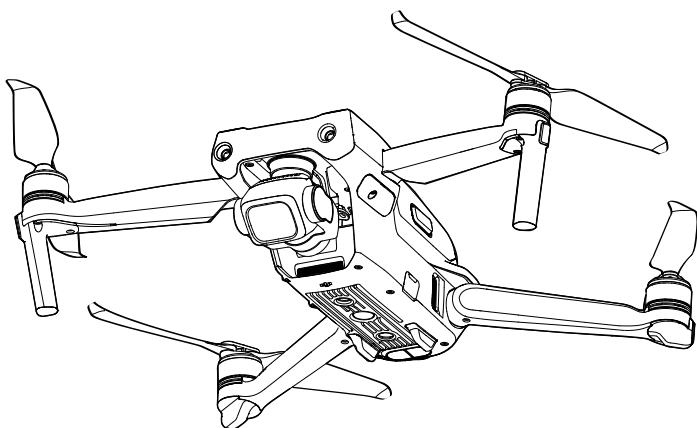

Recherche par mots-clés

Recherchez par mots-clés tels que « batterie » et « installer » pour trouver une rubrique. Si vous utilisez Adobe Acrobat Reader pour lire ce document, appuyez sur Ctrl+F sous Windows ou Command+F sous Mac pour lancer une recherche.

Sélection d'une rubrique

Affichez la liste complète des rubriques dans la table des matières. Cliquez sur une rubrique pour accéder à cette section.

Impression de ce document

Ce document prend en charge l'impression haute définition.

Utilisation de ce guide

Légende

⚠ Avertissement

⚠ Note importante

💡 Conseils et astuces

📖 Référence

À lire avant votre premier vol

Lisez les documents suivants avant d'utiliser DJI™ Air 2S :

1. Clauses d'exclusion de responsabilité et consignes de sécurité
2. Guide de démarrage rapide
3. Guide d'utilisateur

Il est recommandé de regarder tous les tutoriels vidéo sur le site Web officiel de DJI et de lire les clauses d'exclusion de responsabilité et consignes de sécurité avant la première utilisation. Préparez votre premier vol en consultant le guide de démarrage rapide et reportez-vous au présent guide d'utilisateur pour obtenir de plus amples informations.

Tutoriels vidéo

Rendez-vous à l'adresse ci-dessous ou scannez le code QR pour regarder les tutoriels vidéo de DJI Air 2S, qui montrent comment utiliser DJI Air 2S en toute sécurité :

<http://www.dji.com/air-2s/video>



Télécharger l'application DJI Fly

Assurez-vous d'utiliser DJI Fly pendant le vol. Scannez le code QR à droite pour télécharger la dernière version.

La version Android de l'application DJI Fly est compatible avec Android v6.0 ou versions ultérieures. La version iOS de l'application DJI Fly est compatible avec iOS v11.0 ou versions ultérieures.



* Pour plus de sécurité, le vol est limité à une hauteur de 30 m et à une portée de 50 m lorsque l'appareil n'est pas connecté à l'application pendant le vol. Cela s'applique à l'application DJI Fly et à toutes les applications compatibles avec l'appareil DJI.

Téléchargez DJI Assistant 2 (Gamme drones de loisirs)

Téléchargez DJI Assistant 2 (Gamme drones de loisirs) via <http://www.dji.com/air-2s/downloads>.



- La plage de températures de fonctionnement de ce produit va de 0 à 40 °C. Il ne répond pas aux standards des températures de fonctionnement pour applications militaires (de -55 à 125 °C), requis pour résister à des changements environnementaux abrupts. Manœuvrez ce produit de façon appropriée et uniquement pour des applications dont la plage de températures de fonctionnement correspond à celle du produit.

Table des matières

Utilisation de ce guide	2
Légende	2
À lire avant votre premier vol	2
Tutoriels vidéo	2
Télécharger l'application DJI Fly	2
Télécharger DJI Assistant 2 (Gamme drones de loisirs)	2
Présentation du produit	6
Introduction	6
Préparation de l'appareil	6
Préparation de la radiocommande	7
Schéma de l'appareil	8
Schéma de la radiocommande	9
Activation de DJI Air 2S	9
Appareil	11
Modes de vol	11
Indicateurs du statut de l'appareil	12
Return-To-Home - Retour au point de départ	13
Systèmes optiques et système de détection infrarouge	16
Modes de Vol Intelligent	19
Systèmes d'assistance avancée au pilote 4.0	25
Enregistreur de vols	26
Hélices	26
Batterie de Vol Intelligente	27
Nacelle et caméra	31
Radiocommande	34
Présentation de la radiocommande	34
Utilisation de la radiocommande	34
Appairage de la radiocommande	37
Application DJI Fly	40
Accueil	40
Vue caméra	41

Vol	46
Exigences relatives à l'environnement de vol	46
Limites de vol et zones GEO	46
Liste des vérifications avant le vol	47
Décollage/Atterrissage automatique	48
Démarrage/Coupure des moteurs	48
Test de vol	49
Annexe	51
Caractéristiques techniques	51
Mise à jour du firmware	54
Informations sur le service après-vente	55

Présentation du produit

Cette section présente DJI Air 2S et dresse la liste des composants de l'appareil et de la radiocommande.

Présentation du produit

Introduction

DJI Air 2S comprend un système de détection infrarouge et des systèmes optiques vers l'avant, vers l'arrière, supérieur et inférieur. Cela lui permet de voler en stationnaire, en intérieur mais aussi en extérieur et de retourner au point de départ (RTH) automatiquement. L'appareil possède une vitesse de vol maximale de 42 km/h et un temps de vol maximum d'environ 31 minutes.

La radiocommande affiche la transmission vidéo de l'appareil dans DJI Fly sur un appareil mobile. Les boutons virtuels intégrés permettent de contrôler facilement l'appareil et la caméra. L'autonomie maximale de la radiocommande est de 6 heures.

Caractéristiques clés

Modes de vol intelligent: Avec ActiveTrack 4.0, Spotlight 2.0 et Point of Interest 3.0, l'appareil suit ou vole autour d'un sujet automatiquement tout en détectant les obstacles présents sur sa trajectoire. L'utilisateur peut se concentrer entièrement sur le contrôle de l'appareil alors que le système APAS 4.0 permet à l'appareil d'éviter les obstacles.

Des modes de prise de vue avancés: Capturez des prises complexes en toute facilité avec des fonctions telles que MasterShots, Hyperlapse et QuickShots. En seulement quelques clics, l'appareil décolle et suit une trajectoire prédéfinie pour enregistrer et générer automatiquement une vidéo de qualité professionnelle.

Nacelle et caméra: DJI Air 2S est équipé d'une caméra avec un capteur CMOS 1 pouce pour des photos jusqu'à 20 MP et des vidéos 5,4K 30 ips, 4K 60 ips et 1 080p 120 ips. Les vidéos D-Log 10 bit sont aussi prises en charge, facilitant l'ajustement des couleurs pendant l'édition.

Transmission vidéo: DJI Air 2S est doté de quatre antennes intégrées et de la transmission longue portée O3 (OCUSYNC™ 3.0) de DJI, offrant une portée de transmission max. de 12 km et permettant de transmettre des vidéos de l'appareil vers l'application DJI Fly installée sur un appareil mobile jusqu'en 1 080 p. La radiocommande fonctionne avec les fréquences 2,4 GHz et 5,8 GHz. Elle sélectionne automatiquement le meilleur canal de transmission, sans aucune latence.



- Le temps de vol maximal a été testé dans un environnement sans vent, à une vitesse constante de 19,4 km/h et la vitesse de vol maximale a été testée à une altitude au niveau de la mer sans vent. Ces valeurs sont fournies à titre indicatif uniquement.
- La radiocommande peut atteindre une distance de transmission maximale (FCC) dans un espace dégagé, sans interférences électromagnétiques et à une altitude d'environ 120 mètres. La distance de transmission max. fait référence à la distance maximale à laquelle l'appareil peut émettre et recevoir des transmissions. Cette distance n'est pas liée à la distance de vol max. de l'appareil au cours d'un seul vol. L'autonomie maximale a été testée dans un environnement de laboratoire et sans charger l'appareil mobile. Cette valeur n'est donnée qu'à titre indicatif seulement.
- La fréquence 5,8 GHz n'est pas prise en charge dans certaines régions. Veuillez respecter les lois et les réglementations locales.

Préparation de l'appareil

Tous les bras de l'appareil sont repliés avant l'emballage. Suivez les étapes ci-dessous pour déplier l'appareil.

1. Retirez la protection de la nacelle de la caméra.
2. Dépliez les bras avant, puis dépliez les bras arrière.

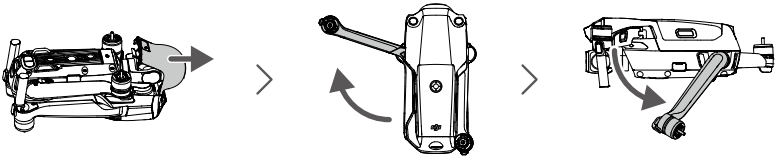

• Remplacez la protection de nacelle sur l'appareil lorsque vous ne l'utilisez pas.

3. Attachez les hélices avec repères sur les moteurs avec repères. Appuyez sur l'hélice vers le bas en direction des moteurs et tournez-la jusqu'à ce qu'elle soit bien fixée. Attachez les autres hélices aux moteurs sans repères. Dépliez toutes les pâtes des hélices.

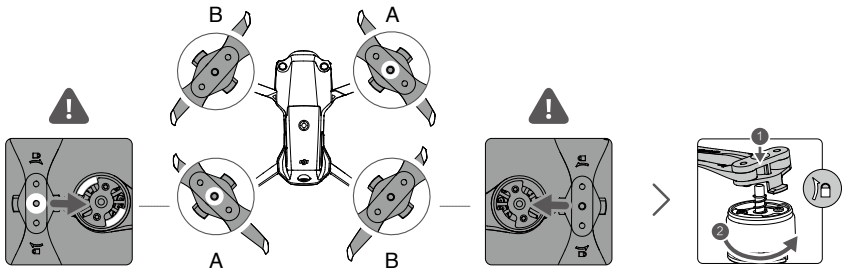

4. Pour des raisons de sécurité, toutes les Batteries de Vol Intelligentes sont expédiées en mode Hibernation. Utilisez le chargeur fourni pour charger et activer les Batteries de Vol Intelligentes pour la première fois. Une recharge complète d'une Batterie de Vol Intelligente prend environ 1 heure et 35 min.

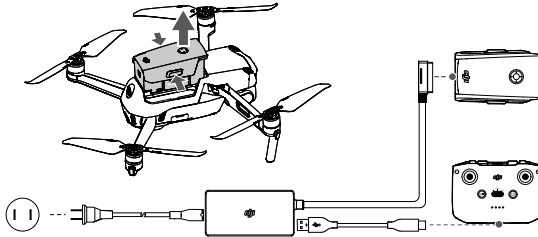

- Dépliez les bras avant en premier, puis les bras arrière.
- Assurez-vous que la protection de nacelle est retirée et que tous les bras sont dépliés avant de mettre l'appareil sous tension. Sans quoi, l'autodiagnostic de l'appareil pourrait en être affecté.

Préparation de la radiocommande

- Sortez les joysticks de leur compartiment sur la radiocommande et vissez-les à leur place.
- Retirez le support pour appareil mobile. Choisissez un câble pour radiocommande correspondant au type d'appareil mobile utilisé. Un câble avec un connecteur Lightning, un câble micro-USB et un câble USB-C sont inclus dans l'emballage. Connectez l'extrémité du câble avec l'icône smartphone à votre appareil mobile. Assurez-vous que l'appareil mobile est bien fixé.

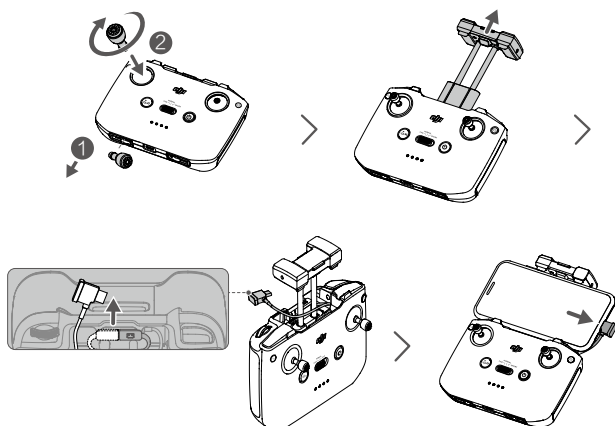

- ⚠ • Si une invite de connexion USB apparaît lors de l'utilisation d'un appareil mobile Android, sélectionnez l'option pour charger uniquement. Sinon, il risque de ne pas se connecter.

Schéma de l'appareil

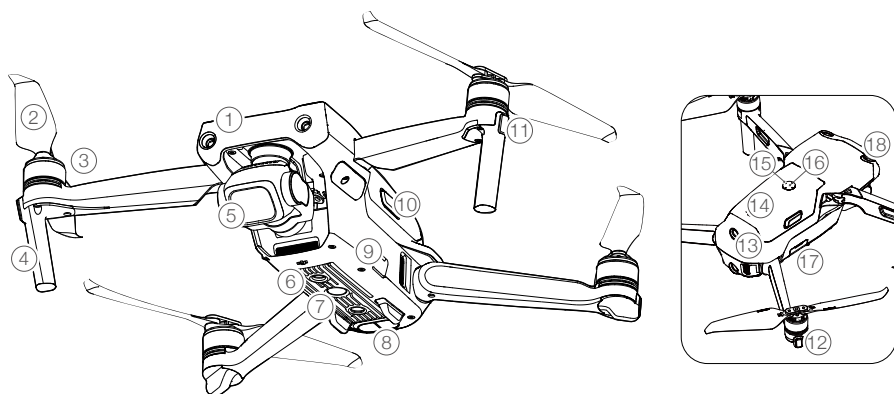

- | | |
|--|---|
| 1. Système optique avant | 11. LED avant |
| 2. Hélices | 12. Indicateurs du statut de l'appareil |
| 3. Moteurs | 13. Système optique arrière |
| 4. Train d'atterrissage (antennes intégrées) | 14. Batterie de Vol Intelligente |
| 5. Nacelle et caméra | 15. LED de niveau de batterie |
| 6. Système optique inférieur | 16. Bouton d'alimentation |
| 7. Feu auxiliaire inférieur | 17. Emplacement pour carte microSD |
| 8. Système de détection infrarouge | 18. Système optique supérieur |
| 9. Port USB-C | |
| 10. Glissières de batterie | |

Schéma de la radiocommande

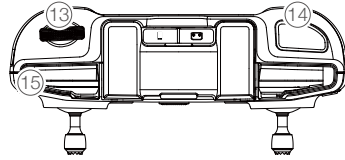
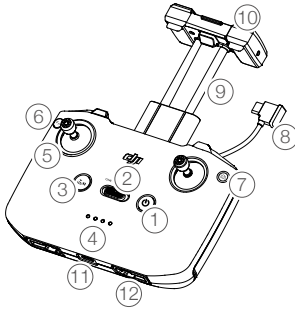

1. Bouton d'alimentation

Appuyez une fois pour vérifier le niveau de batterie actuel. Appuyez une fois de plus et maintenez le bouton enfoncé pour allumer ou éteindre la radiocommande.

2. Bouton de mode de vol

Permet de basculer entre les modes Sport, Normal et Ciné.

3. Bouton Mise en pause du vol/Return-To-Home (RTH)

Appuyez une fois sur ce bouton pour faire freiner l'appareil et effectuer un vol stationnaire (uniquement lorsque le GNSS ou les systèmes optiques sont disponibles). Maintenez ce bouton enfoncé pour initier la procédure RTH. L'appareil revient au dernier point de départ enregistré. Appuyez à nouveau pour annuler la procédure RTH.

4. LED de niveau de batterie

Ces LED affichent le niveau de batterie actuel de la radiocommande.

5. Joysticks

Utilisez les joysticks pour contrôler les mouvements de l'appareil. Vous pouvez définir le mode de contrôle de vol dans DJI Fly. Les joysticks sont amovibles et faciles à ranger.

6. Bouton personnalisable

Appuyez une fois pour allumer ou éteindre le feu auxiliaire inférieur. Appuyez deux fois pour recentrer la nacelle ou l'incliner vers le bas (paramètres par défaut). Le bouton peut être réglé dans DJI Fly.

7. Bouton Photo/Vidéo

Appuyez une fois pour basculer entre les modes photo et vidéo.

8. Câble pour radiocommande

Connectez-vous à un appareil mobile à l'aide du câble de la radiocommande pour mettre en place la liaison vidéo. Sélectionnez le câble correspondant à l'appareil mobile.

9. Support pour appareil mobile

Permet de fixer de façon sûre votre appareil mobile sur la radiocommande.

10. Antennes

Les antennes transmettent les signaux sans fil vidéo et de contrôle de l'appareil.

11. Port USB-C

Recharge et connecte la radiocommande à l'ordinateur.

12. Emplacement de rangement pour joysticks

Pour ranger les joysticks.

13. Molette de nacelle

Contrôle l'inclinaison de la caméra. Maintenez le bouton personnalisable enfoncé pour utiliser la molette de nacelle et régler le zoom en mode vidéo.

14. Bouton d'obturateur/enregistrement

Appuyez une fois sur ce bouton pour prendre une photo ou pour démarrer/arrêter l'enregistrement.

15. Emplacement pour appareil mobile

Maintient l'appareil mobile en place.

Activation de DJI Air 2S

DJI Air 2S doit être activé avant sa première utilisation. Après avoir allumé l'appareil et la radiocommande, suivez les instructions à l'écran pour activer votre DJI Air 2S à l'aide de l'application DJI Fly. L'activation du produit nécessite une connexion Internet.

Appareil

DJI Air 2S comprend un contrôleur de vol, un système de liaison vidéo descendante, des systèmes optiques, un système de détection infrarouge, un système de propulsion et une Batterie de Vol Intelligente.

Appareil

DJI Air 2S comprend un contrôleur de vol, un système de liaison vidéo descendante, des systèmes optiques, un système de détection infrarouge, un système de propulsion et une Batterie de Vol Intelligente.

Modes de vol

DJI Air 2S dispose de trois modes de vol, auxquels s'ajoute un quatrième mode de vol que l'appareil choisit dans certaines circonstances. Le changement de mode se fait via le bouton de mode de vol sur la radiocommande.

Mode normal : L'appareil utilise le GNSS, les systèmes optiques avant, arrière, inférieur et supérieur, ainsi que le système de détection infrarouge pour se localiser dans l'espace et se stabiliser. Quand le signal GNSS est fort, l'appareil utilise le GNSS pour se localiser et se stabiliser. Quand le GNSS est faible et que l'éclairage et les autres conditions environnantes sont suffisants, l'appareil utilise les systèmes optiques pour se localiser et se stabiliser. Lorsque les systèmes optiques avant, arrière, inférieur et supérieur sont activés et que l'éclairage et les conditions environnantes sont suffisants, l'angle d'inclinaison de l'appareil maximal en vol est de 35° et la vitesse de vol maximale de 15 m/s.

Mode Sport : En mode Sport, l'appareil utilise le GNSS pour se positionner et ses réponses sont optimisées pour améliorer l'agilité et la vitesse. L'appareil est donc plus réactif aux mouvements du joystick. La vitesse de vol maximale est de 19 m/s. La détection d'obstacles est désactivée en mode Sport.

Mode Ciné : Le mode Ciné est basé sur le mode Normal, mais sa vitesse de vol est limitée, ce qui rend l'appareil plus stable pendant la prise de vue.

L'appareil passe automatiquement en mode Attitude (mode ATTI) lorsque les systèmes optiques sont indisponibles ou désactivés et lorsque le signal GNSS est faible ou que le compas détecte des interférences. En mode ATTI, il se peut que l'appareil soit plus facilement affecté par son environnement. Des facteurs environnementaux comme le vent peuvent entraîner un décalage horizontal, ce qui peut présenter un danger, surtout lorsque l'appareil est utilisé dans des espaces confinés.



- Les systèmes optiques avant, arrière et supérieur sont désactivés en mode Sport, ce qui signifie que l'appareil ne peut pas automatiquement détecter les obstacles sur sa trajectoire.
 - En mode Sport, la vitesse et la distance de freinage maximales de l'appareil augmentent considérablement. En l'absence de vent, une distance de freinage minimale de 30 m est requise.
 - Une distance de freinage minimale de 10 m est requise dans des conditions sans vent pendant la montée et la descente de l'appareil.
 - En mode Sport, la réactivité de l'appareil augmente considérablement, ce qui signifie qu'un petit mouvement du joystick sur la radiocommande se traduit par une grande distance de déplacement de l'appareil. Assurez-vous de garder un espace de manœuvre adéquat pendant le vol.
-





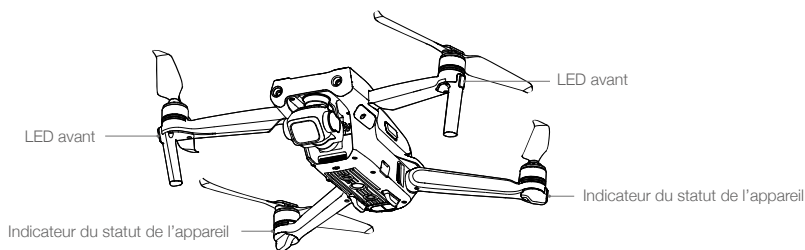





Indicateurs du statut de l'appareil

DJI Air 2S possède des LED avant et des indicateurs du statut de l'appareil.





Lorsque l'appareil est sous tension mais que les moteurs ne tournent pas, les LED avant s'allument en vert fixe pour indiquer l'orientation de l'appareil. Lorsque l'appareil est sous tension mais que les moteurs ne tournent pas, les indicateurs du statut de l'appareil affichent l'état du système de contrôleur de vol. Reportez-vous au tableau ci-dessous pour en savoir plus sur les indicateurs du statut de l'appareil. Après le démarrage du moteur, les LED avant clignotent en vert et les indicateurs du statut de l'appareil clignotent alternativement en rouge et en vert.

Descriptions des indicateurs du statut de l'appareil

	Couleur	Action	État de l'appareil
États normaux			
		Clignote alternativement en rouge, vert et jaune	Mise sous tension et exécution des tests d'autodiagnostic
 x 4	Jaune	Clignote quatre fois	Préchauffage
	Vert	Clignote lentement	GNSS activé
 x 2	Vert	Clignote deux fois régulièrement	Systèmes optiques activés
	Jaune	Clignote lentement	PAS DE GNSS ni de système optique
Statuts d'avertissement			
	Jaune	Clignote rapidement	Perte du signal de la radiocommande
	Rouge	Clignote lentement	Batterie faible
	Rouge	Clignote rapidement	Batterie très faible
	Rouge	Clignote	Erreur de l'IMU
 —	Rouge	Fixe	Erreur critique
		Clignote alternativement en rouge et jaune	Étalonnage du compas requis

Return-To-Home - Retour au point de départ

Le retour au point de départ (RTH) ramène l'appareil au dernier point de départ enregistré lorsque le système de positionnement fonctionne normalement. Il y a trois types de RTH : RTH intelligent, RTH en cas de batterie faible et RTH Failsafe. L'appareil revient automatiquement au point de départ et atterrit lorsque le RTH intelligent est lancé, que l'appareil passe en RTH sur batterie faible ou que le signal de liaison vidéo est perdu pendant le vol.

	GNSS	Description
Point de départ		Le point de départ par défaut est le premier emplacement de réception d'un signal GNSS fort à modérément fort sur l'appareil (où l'icône est blanche). Le point de départ peut être mis à jour avant le décollage à condition que l'appareil reçoive un GNSS fort à modérément fort. Si le signal GNSS est faible, le point de départ ne peut pas être mis à jour.

RTH intelligent

Si le signal GNSS est suffisamment fort, la fonction RTH intelligent peut être utilisée pour faire revenir l'appareil au point de départ. Activez la fonction RTH intelligent en appuyant sur  dans l'application DJI Fly ou en appuyant sur le bouton RTH de la radiocommande jusqu'au bip sonore. Quittez la fonction RTH intelligent en appuyant sur  dans l'application DJI Fly ou en appuyant sur le bouton RTH de la radiocommande.

Le RTH intelligent inclut le RTH en ligne droite et le RTH d'économie d'énergie.

Procédure RTH en ligne droite :

1. Le point de départ est enregistré.
2. Le RTH intelligent est activé.
3. a. Si l'appareil se trouve à plus de 50 m du point de départ lorsque la procédure RTH commence, il ajuste son orientation, puis monte à l'altitude RTH prédéfinie. Il vole ensuite vers le point de départ. Si l'altitude actuelle est supérieure à l'altitude RTH, l'appareil se rend au point de départ à l'altitude actuelle.
- b. Si l'appareil se trouve à une distance allant de 5 à 50 m du point de départ lorsque la procédure RTH commence, il ajuste son orientation, puis vole vers le point de départ à l'altitude actuelle.
- c. Si l'appareil se trouve à moins de 5 m du point de départ au début de la procédure RTH, il atterrit immédiatement.
4. Une fois arrivé au point de départ, l'appareil atterrit et les moteurs s'arrêtent.



- Si le RTH est déclenché via DJI Fly et que l'appareil est à plus de 5 m du point de départ, une invite apparaît à l'écran pour laisser l'utilisateur choisir une option d'atterrissage.

Procédure RTH d'économie d'énergie :

Pendant le RTH en ligne droite, si la distance est supérieure à 480 m et que l'altitude est supérieure à 90 m au-dessus de l'altitude RTH ainsi qu'à plus de 290 m au-dessus de l'altitude de décollage, une invite apparaît dans DJI Fly pour demander à l'utilisateur s'il souhaite passer en RTH d'économie d'énergie. Une fois le RTH d'économie d'énergie lancé, l'appareil se règle sur un angle de 14° et vole vers le point de départ. Une fois au-dessus du point de départ, l'appareil atterrit et les moteurs s'arrêtent. L'appareil sort de la RTH d'économie d'énergie et entre en RTH en ligne droite dans les scénarios suivants :

1. Si le joystick d'inclinaison verticale est tiré vers le bas.
2. En cas de perte du signal de la radiocommande.
3. Si les systèmes optiques deviennent indisponibles.

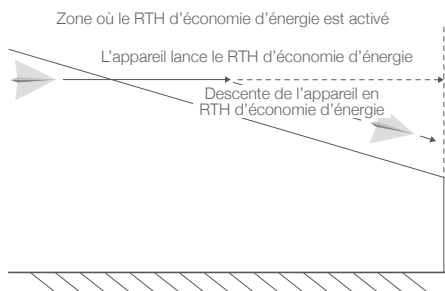

RTH en cas de batterie faible

La fonction RTH en cas de batterie faible s'active lorsque la charge de la Batterie de Vol Intelligente risque de ne pas être suffisante pour assurer le retour de l'appareil en toute sécurité. Retournez au point de départ ou faites immédiatement atterrir l'appareil lorsque vous y êtes invité.

L'application DJI Fly affiche un avertissement lorsque le niveau de batterie est faible. L'appareil retourne automatiquement au point de départ si aucune mesure n'est prise dans un délai de 10 secondes.

Le RTH peut être annulé en appuyant sur le bouton RTH ou sur le bouton de mise en pause du vol de la radiocommande. Si la procédure RTH est annulée à la suite d'un avertissement de niveau de batterie faible, il est possible que la Batterie de Vol Intelligente ne soit pas suffisamment chargée pour que l'appareil atterrisse en toute sécurité. Par conséquent, l'appareil pourrait s'écraser ou être perdu.

Lorsque le niveau de batterie atteint le niveau minimal requis pour faire atterrir l'appareil depuis l'altitude de l'appareil, la procédure d'atterrissage se lance automatiquement. L'atterrissage automatique ne peut pas être annulé, mais il est possible de modifier la direction de l'appareil avec la radiocommande pendant la procédure d'atterrissage.

RTH Failsafe

Si le point de départ a été correctement enregistré et que le compas fonctionne normalement, la procédure RTH Failsafe est activée automatiquement si le signal de la radiocommande est perdu pendant plus de 6 secondes. L'appareil vole vers l'arrière sur 50 m en suivant sa trajectoire d'origine puis lance le RTH en ligne droite. Si l'appareil est à moins de 50 m du point de départ lors de la perte de signal vidéo, il retourne vers celui-ci à l'altitude actuelle.

Après avoir volé sur 50 m :

1. Si l'appareil est à moins de 50 m du point de départ, il retourne vers celui-ci à l'altitude actuelle.
2. Si l'appareil est à plus de 50 m du point de départ et que l'altitude actuelle est supérieure à l'altitude RTH prédéfinie, il retourne vers le point de départ à l'altitude actuelle.
3. Si l'appareil est à plus de 50 m du point de départ et que l'altitude actuelle est inférieure à l'altitude RTH prédéfinie, il monte à l'altitude prédéfinie et retourne vers le point de départ.

Évitement d'obstacles pendant le RTH

Quand l'appareil monte :

1. L'appareil freine quand un obstacle est détecté à l'avant, puis recule jusqu'à une distance sûre avant de reprendre l'ascension.

2. L'appareil freine quand un obstacle est détecté à l'arrière, puis avance jusqu'à une distance sûre avant de reprendre l'ascension.
3. L'appareil freine quand un obstacle est détecté au-dessus, puis avance jusqu'à une distance sûre avant de reprendre l'ascension.
4. Aucune manœuvre n'est initiée lorsqu'un obstacle est détecté sous l'appareil.

Quand l'appareil vole vers l'avant :

1. L'appareil freine quand un obstacle est détecté à l'avant puis recule jusqu'à une distance sûre. Il monte ensuite jusqu'à ce qu'aucun obstacle ne soit détecté et monte encore de 5 m, puis reprend le vol vers l'avant.
2. Aucune manœuvre n'est initiée lorsqu'un obstacle est détecté à l'arrière de l'appareil.
3. Aucune manœuvre n'est initiée lorsqu'un obstacle est détecté au-dessus de l'appareil.
4. L'appareil freine quand un obstacle est détecté sous l'appareil et monte jusqu'à ce qu'aucun obstacle ne soit détecté avant de reprendre le vol vers l'avant.



- Au cours de la procédure RTH, les obstacles situés de chaque côté de l'appareil ne peuvent être ni détectés ni évités.
- Lors de la montée en RTH, l'appareil s'arrête de monter et quitte le RTH si le joystick d'accélération est tiré à fond vers le bas. L'appareil peut être contrôlé une fois le joystick d'accélération relâché.
- Lors d'un vol vers l'avant en RTH, l'appareil freine et reste en vol stationnaire et quitte le RTH si le joystick d'inclinaison verticale est tiré à fond vers le bas. L'appareil peut être contrôlé une fois le joystick d'inclinaison relâché.
- Si l'appareil atteint l'altitude max. lors de la montée pendant le RTH, il interrompt sa montée et retourne au point de départ à l'altitude actuelle. Si l'appareil atteint l'altitude max. lors de la montée après détection d'un obstacle à l'avant, il vole en stationnaire.
- L'appareil peut ne pas être en mesure de revenir normalement au point de départ lorsque le signal GNSS est faible ou indisponible. L'appareil peut passer en mode ATTI si le signal GNSS devient faible ou indisponible après être passé en mode RTH Failsafe. L'appareil restera en vol stationnaire pendant un certain temps avant d'atterrir.
- Il est important de définir une altitude RTH adaptée avant chaque vol. Lancez l'application DJI Fly, puis définissez l'altitude RTH. L'altitude RTH par défaut est de 100 m.
- L'appareil ne peut pas éviter les obstacles pendant la procédure RTH Failsafe si les systèmes optiques avant, arrière et supérieur sont indisponibles.
- Pendant la procédure RTH, la vitesse et l'altitude de l'appareil peuvent être contrôlées à l'aide de la radiocommande ou de l'application DJI Fly si le signal de la radiocommande est normal. Cependant, l'orientation de l'appareil et la direction du vol ne peuvent pas être contrôlées. L'appareil ne peut pas éviter les obstacles si les utilisateurs utilisent le joystick d'inclinaison pour accélérer et dépassent une vitesse de vol supérieure à 15 m/s.
- L'appareil vole en stationnaire s'il entre dans une zone GEO lors d'un vol RTH.
- Il se peut que l'appareil ne soit pas en mesure de revenir au point de départ lorsque la vitesse du vent est trop élevée. Pilotez avec précaution.

Protection à l'atterrissage

La fonction de protection à l'atterrissage s'active pendant le RTH intelligent.

1. Lorsque la fonction de protection à l'atterrissage est activée, l'appareil détectera automatiquement un terrain approprié et atterrira en précision.
2. Si le terrain n'est pas propice à l'atterrissage, DJI Air 2S maintient un vol stationnaire et attend la confirmation du pilote.
3. Si la protection à l'atterrissage ne fonctionne pas, DJI Fly vous invite à atterrir lorsque l'appareil descend à moins de 0,5 m. Abaissez le joystick d'accélération ou utilisez le bouton d'atterrissage automatique pour atterrir.

La protection à l'atterrissage s'active en mode RTH en cas de batterie faible et RTH Failsafe. L'appareil fonctionne comme suit : en mode RTH en cas de batterie faible et RTH Failsafe, l'appareil effectue un vol stationnaire à 0,5 m du sol et attend que le pilote confirme les conditions favorables d'atterrissage. Abaissez le joystick d'accélération pendant une seconde ou utilisez la molette d'atterrissage automatique dans l'application pour atterrir. La protection à l'atterrissage s'active et l'appareil effectue les opérations énumérées ci-dessus.

Atterrissage de précision

L'appareil scanne le terrain en dessous automatiquement et analyse ses caractéristiques pendant le RTH. Quand le terrain correspond au terrain du point de départ, l'appareil atterrit. Un message apparaît dans DJI Fly si le terrain ne correspond pas.



- La protection à l'atterrissage est activée pendant l'atterrissage de précision.
- Les performances de l'atterrissage de précision dépendent des conditions suivantes :
 - a. Le point de départ doit être enregistré pendant le décollage et ne doit pas être modifié pendant le vol. Dans le cas contraire, l'appareil n'aura pas de données sur les caractéristiques du terrain du point de départ.
 - b. Au moment du décollage, l'appareil doit monter jusqu'à au moins 7 m avant de se déplacer sur le plan horizontal.
 - c. Les caractéristiques du terrain du point de départ doivent rester globalement similaires.
 - d. Les caractéristiques du terrain du point de départ doivent être suffisamment distinctives. Les terrains tels que les zones enneigées ne conviennent pas.
 - e. La luminosité ne doit pas être trop élevée ou trop faible.
- Les actions suivantes sont possibles pendant l'atterrissage de précision :
 - a. Abaissez le joystick d'accélération pour accélérer l'atterrissage.
 - b. Actionnez les joysticks dans une autre direction pour mettre fin à l'atterrissage de précision. L'appareil descend à la verticale lorsque vous relâchez les joysticks.

Systèmes optiques et système de détection infrarouge

DJI Air 2S est équipé d'un système de détection infrarouge et des systèmes optiques avant, arrière, supérieur et inférieur.

Les systèmes optiques avant, arrière, supérieur et inférieur sont chacun composés de deux caméras et le système de détection infrarouge de deux modules infrarouges 3D.

Le système optique inférieur et le système de détection infrarouge permettent à l'appareil de maintenir sa position actuelle, d'effectuer un vol stationnaire plus précis et de voler en intérieur ou dans d'autres environnements sans signal GNSS.

De plus, le feu auxiliaire inférieur situé sous l'appareil améliore la visibilité du système optique inférieur dans des conditions de faible luminosité.

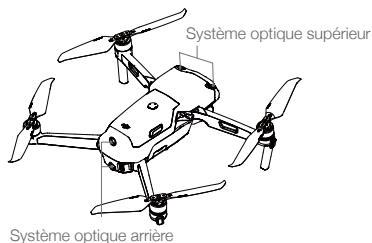
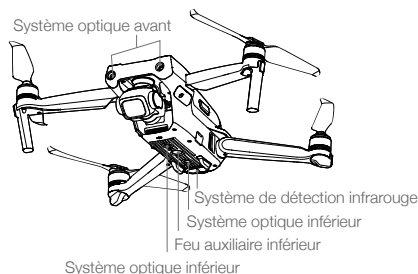

Portée de détection

Système optique avant

Portée de détection : 0,38 - 23,8 m ; FOV : 72° (à l'horizontale), 58° (à la verticale)

Système optique arrière

Portée de détection : 0,37 - 23,4 m ; FOV : 57° (à l'horizontale), 44° (à la verticale)

Système optique supérieur

Portée de détection : 0,34 - 28,6 m ; FOV : 63° (à l'horizontale), 78° (à la verticale)

Système optique inférieur

Le système optique inférieur fonctionne de façon optimale lorsque l'appareil est à une altitude comprise entre 0,5 et 30 m et que sa portée de fonctionnement est comprise entre 0,5 et 60 m.

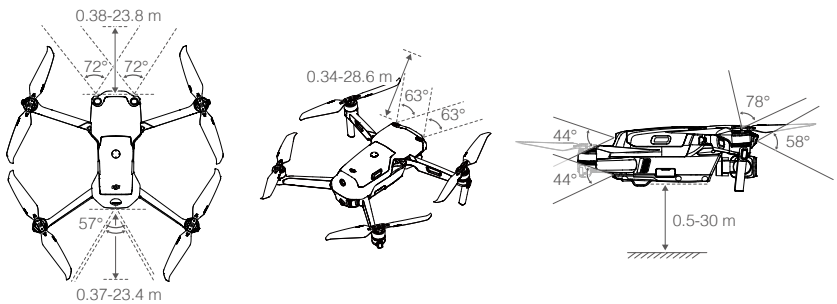

Étalonnage des caméras des systèmes optiques

Étalonnage automatique

Les caméras du système optique installées sur l'appareil sont étalonnées en usine. Si une anomalie est détectée sur une caméra des systèmes optiques, l'appareil initie automatiquement un étalonnage et un message apparaît dans DJI Fly. Aucune opération supplémentaire n'est nécessaire.

Étalonnage avancé

Si l'anomalie persiste après l'étalonnage automatique, un message apparaît dans l'application indiquant qu'un étalonnage avancé est requis. L'étalonnage avancé doit être effectué avec DJI Assistant 2 (Gamme drones de loisir). Suivez les étapes ci-dessous pour étalonner la caméra du système optique avant, puis répétez ces étapes pour étalonner les caméras des autres systèmes optiques.

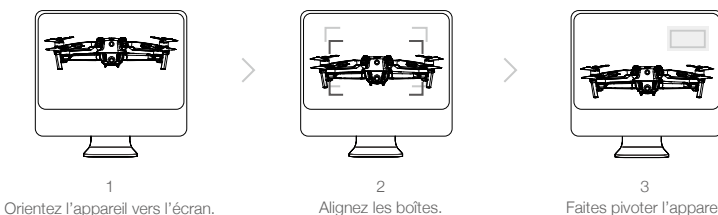

Utiliser les systèmes optiques

Lorsque le GNSS est indisponible, le système optique inférieur est activé si la surface au sol est dégagée et suffisamment éclairée. Le système optique inférieur fonctionne de façon optimale lorsque l'appareil est entre 0,5 et 30 m d'altitude.

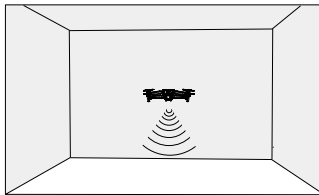

Les systèmes optiques avant, arrière et supérieur s'activeront automatiquement lors de la mise sous tension de l'appareil si celui-ci est en mode Normal ou Ciné et que la fonction d'évitement d'obstacles est réglée sur Contournement ou Freinage dans DJI Fly. Grâce aux systèmes optiques avant, arrière et supérieur, l'appareil peut freiner activement quand des obstacles sont détectés. Les systèmes optiques avant, arrière et supérieur fonctionnent de façon optimale lorsque l'éclairage est adéquat et que les obstacles sont clairement marqués et texturés.



- Les systèmes optiques ont une capacité limitée à détecter et à éviter les obstacles. Leurs performances peuvent être affectées par l'environnement ambiant. Assurez-vous de maintenir la ligne de mire avec l'appareil et faites attention aux invites dans DJI Fly.
- En cas d'absence de signal GNSS, l'altitude de vol stationnaire maximale de l'appareil est de 60 m. Le système optique inférieur fonctionne de façon optimale lorsque l'appareil est entre 0,5 et 30 m d'altitude. Si l'altitude de l'appareil est supérieure à 30 m, le système optique peut être affecté. Il est alors conseillé d'être particulièrement vigilant.
- Le feu auxiliaire inférieur peut être réglé dans DJI Fly. S'il est réglé sur Auto, il est automatiquement activé lorsque la lumière ambiante est trop faible. Sachez que les performances des caméras de systèmes optiques peuvent être affectées lorsque le feu auxiliaire inférieur est activé. Pilotez avec précaution si le signal GNSS est faible.
- Les systèmes optiques peuvent ne pas fonctionner correctement lorsque l'appareil survole un plan d'eau ou une zone enneigée.
- Les systèmes optiques ne peuvent pas fonctionner correctement sur des surfaces sans variations de motifs nettes. Les systèmes optiques ne peuvent pas fonctionner correctement dans les situations suivantes. Pilotez l'appareil avec prudence.
 - a. Survol de surfaces monochromes (ex. : noir, blanc, rouge ou vert uni).
 - b. Vol au-dessus de surfaces très réfléchissantes.
 - c. Vol au-dessus d'étendues d'eau ou de surfaces transparentes.
 - d. Vol au-dessus d'objets ou de surfaces mobiles.
 - e. Vol dans une zone où les conditions d'éclairage varient fréquemment ou de manière importante.
 - f. Vol au-dessus de surfaces très sombres (< 10 lux) ou très lumineuses (> 40 000 lux).
 - g. Vol au-dessus de surfaces qui réfléchissent ou absorbent fortement les ondes infrarouges (ex. : un miroir).
 - h. Vol au-dessus de surfaces sans texture ni motif distinct.
 - i. Vol au-dessus de surfaces présentant des textures ou motifs répétitifs (ex. : des carreaux avec le même motif).
 - j. Vol au-dessus d'obstacles avec de petites surfaces (p. ex. des branches d'arbres).
- Veillez à ce que les capteurs soient toujours propres. N'entrez PAS les capteurs. N'utilisez PAS l'appareil dans un environnement humide ou poussiéreux.



- Étalez la caméra si l'appareil est impliqué dans une collision ou si vous êtes invité à le faire dans DJI Fly.
- NE faites PAS voler l'appareil les jours de pluie, de brouillard ou si la vue n'est pas dégagée.
- Vérifiez les points suivants avant chaque décollage :
 - a. Assurez-vous que les systèmes optiques et que le système de détection infrarouge ne présentent aucun autocollant ni aucune autre obstruction.
 - b. En cas de saleté, de poussière ou d'eau sur le système de détection infrarouge et les systèmes optiques, nettoyez-la avec un chiffon doux. N'utilisez pas de nettoyeur contenant de l'alcool.
 - c. Contactez le service client DJI si la vitre du système de détection infrarouge et des systèmes optiques présente des dégâts.
- N'obstruez PAS le système de détection infrarouge.

Modes de Vol Intelligent

FocusTrack

FocusTrack comprend Spotlight 2.0, ActiveTrack 4.0 et Point of Interest 3.0.

Spotlight 2.0 : Contrôlez manuellement l'appareil alors que la caméra reste verrouillée sur le sujet avec ce mode pratique. Inclinez le joystick de roulis qui contrôle les mouvements vers les côtés pour tourner autour du sujet. Inclinez le joystick qui contrôle les mouvements d'inclinaison pour modifier la distance par rapport au sujet. Inclinez le joystick d'accélération pour modifier l'altitude. Inclinez le joystick qui contrôle l'axe panoramique pour ajuster le cadre de l'image.

ActiveTrack 4.0 : ActiveTrack 4.0 comporte deux modes. Inclinez le joystick de roulis qui contrôle les mouvements vers les côtés pour tourner autour du sujet. Inclinez le joystick qui contrôle les mouvements d'inclinaison pour modifier la distance par rapport au sujet. Inclinez le joystick d'accélération pour modifier l'altitude. Inclinez le joystick qui contrôle l'axe panoramique pour ajuster le cadre de l'image.

1. Suivre : L'appareil suit le sujet à distance constante. En mode Normal et Ciné, la vitesse de vol maximale est de 12 m/s. L'appareil peut détecter les obstacles dans ce mode lorsqu'il y a des mouvements du joystick d'inclinaison, mais ne peut pas détecter les obstacles lorsqu'il y a des mouvements du joystick de roulis. En mode Sport, la vitesse de vol maximale est de 19 m/s et l'appareil ne peut pas détecter les obstacles.
2. De profil : L'appareil suit le sujet à un angle et à une distance constants. En mode Normal et Ciné, la vitesse de vol maximale est de 12 m/s. En mode Sport, la vitesse de vol maximale est de 19 m/s. L'appareil ne peut pas détecter les obstacles en mode De profil.

Point of Interest 3.0 (POI 3.0) : L'appareil suit le sujet en tournant autour d'après le rayon et la vitesse de vol définis. Ce mode prend en charge les sujets statiques et en mouvement, tels que les véhicules, les bateaux et les personnes. Notez que l'altitude de l'appareil ne changera pas si l'altitude d'un sujet change et que les sujets qui se déplacent trop rapidement peuvent être perdus.

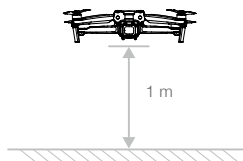

Utilisation de FocusTrack

1. Décollez et maintenez un vol stationnaire à au moins 1 m au-dessus du sol.



2. Encadrez le sujet dans la vue caméra pour activer FocusTrack.



3. FocusTrack commence. Le mode par défaut est Projecteur. Appuyez sur l'icône pour basculer entre Spotlight , ActiveTrack  et POI . Une fois que les sujets peuvent être reconnus, ActiveTrack commencera lorsqu'un geste de salut sera détecté. Les utilisateurs peuvent faire des signes avec une seule main et le coude au-dessus de l'épaule.
4. Appuyez sur le bouton d'obturateur/enregistrement pour prendre des photos ou lancer un enregistrement vidéo. Regardez les prises de vue dans le menu Lecture.

Quitter le mode FocusTrack

Appuyez une fois sur Stop dans DJI Fly ou sur le bouton de mise en pause du vol sur la radiocommande pour quitter FocusTrack.



- N'utilisez PAS FocusTrack dans des zones avec des personnes, des animaux, des objets petits, fins (comme des branches d'arbres ou des lignes électriques) ou transparents (comme l'eau ou du verre).
- Soyez attentif aux objets autour de l'appareil et utilisez la radiocommande pour éviter toute collision avec l'appareil.
- Manœuvrez l'appareil manuellement. Appuyez sur le bouton de mise en pause du vol ou appuyez sur Stop dans DJI Fly en cas d'urgence.
- Prêtez une attention toute particulière quand vous utilisez FocusTrack dans les conditions suivantes :
 - a. Le sujet suivi ne se déplace pas sur une surface plane.
 - b. Le sujet suivi change de forme significativement lorsqu'il se déplace.
 - c. Le sujet suivi est hors de vue pendant une longue période.
 - d. Le sujet suivi se déplace sur une surface enneigée.
 - e. Le sujet suivi est d'une couleur ou d'un motif similaire à son environnement.
 - f. Lorsque la luminosité est extrêmement faible (< 300 lux) ou élevée (> 10 000 lux).
- Assurez-vous de respecter les lois et réglementations locales en matière de confidentialité lors de l'utilisation du mode FocusTrack.
- Il est recommandé de suivre uniquement des véhicules, des bateaux et des personnes (à l'exception des enfants). Pilotez avec précaution quand vous suivez d'autres objets.
- Ne suivez pas un modèle réduit de voiture ou de bateau radiocommandé.
- Le suivi pourrait basculer sur un autre sujet par inadvertance si deux sujets se rapprochent trop.
- Lorsque vous faites un geste pour activer ActiveTrack, l'appareil suit uniquement les personnes dont le geste a été détecté en premier. La distance entre la personne et l'appareil devrait être entre 5 et 10 m et l'angle d'inclinaison de l'appareil ne doit pas dépasser 60°.
- FocusTrack est désactivé lors de l'enregistrement à une haute définition telle que 2,7K 48/50/60 ips, 1 080p 48/50/60/120 ips, 4K 48/50/60 ips, et 5,4K 24/25/30 ips.

MasterShots

MasterShots maintient le sujet au centre du cadre tout en exécutant différentes manœuvres en séquence pour générer une courte vidéo cinématographique.

Utilisation de MasterShots

1. Décollez et maintenez un vol stationnaire à au moins 2 m au-dessus du sol.

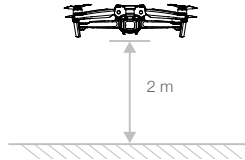

2. Dans l'application DJI Fly, appuyez sur l'icône du mode de prise de vue pour sélectionner MasterShots et suivez les instructions. Confirmez que vous comprenez comment utiliser le mode de prise de vue et qu'aucun obstacle n'est présent dans les environs.
3. Sélectionnez le sujet désiré dans la vue caméra. Pour ce faire, appuyez sur le cercle autour du sujet ou faites glisser un cadre autour du sujet. Appuyez sur Commencer pour débuter l'enregistrement. L'appareil revient à sa position initiale une fois la prise de vue terminée.



4. Appuyez sur  pour accéder à la vidéo.

Quitter MasterShots

Appuyez une fois sur le bouton de mise en pause du vol ou appuyez sur  dans DJI Fly pour quitter le mode MasterShots. L'appareil maintiendra un vol stationnaire.



- Utilisez le mode MasterShots dans des lieux dégagés, à l'écart des bâtiments et de tout autre obstacle. Assurez-vous qu'aucun humain, animal ou obstacle ne se trouve sur la trajectoire de vol. L'appareil freine et vole en stationnaire si un obstacle est détecté. Notez que les obstacles situés de chaque côté de l'appareil ne peuvent pas être détectés.
- Soyez attentif aux objets autour de l'appareil et utilisez la radiocommande pour éviter toute collision avec l'appareil.



- N'utilisez PAS le mode MasterShots dans les situations suivantes :
 - a. Lorsque le sujet est bloqué pendant un long laps de temps ou s'il se trouve hors de vue.
 - b. Lorsque le sujet a une couleur ou des motifs similaires à son environnement.
 - c. Lorsque le sujet se trouve dans les airs.
 - d. Lorsque le sujet se déplace rapidement.
 - e. Lorsque la luminosité est extrêmement faible (< 300 lux) ou élevée (> 10 000 lux).
 - N'utilisez PAS le mode MasterShots dans des endroits proches de bâtiments ou dans lesquels le signal GNSS est faible. Sinon, la trajectoire de vol sera instable.
 - Assurez-vous de respecter les lois et réglementations locales en matière de confidentialité lors de l'utilisation du mode MasterShots.
-

QuickShots

Les modes de prise de vue QuickShots incluent : Dronie, Fusée, Cercle, Spirale, Boomerang et Astéroïde. DJI Air 2S enregistre des vidéos selon le mode de prise de vue sélectionné, puis génère automatiquement une courte vidéo. Vous pouvez consulter, modifier ou partager cette vidéo sur les réseaux sociaux à partir du menu Lecture.



Dronie : L'appareil vole en arrière et vers le haut, avec la caméra verrouillée sur le sujet.



Fusée : L'appareil monte avec la caméra pointée vers le bas.



Cercle : L'appareil tourne en cercle autour du sujet.



Spirale : L'appareil monte et tourne en spirale autour du sujet.



Boomerang : L'appareil vole autour du sujet sur une trajectoire ovale, il monte en s'éloignant du sujet et redescend lorsqu'il se rapproche. Le point de départ de l'appareil est à l'une des extrémités de l'ovale, tandis que l'autre extrémité se trouve à l'opposé du point de départ, derrière le sujet. Assurez-vous qu'il y a suffisamment d'espace quand vous utilisez Boomerang. Laissez un rayon d'au moins 30 m autour de l'appareil et un espace de 10 m au-dessus de l'appareil.



Astéroïde : L'appareil vole vers l'arrière et le haut, prend plusieurs photos, puis retourne vers le point de départ. La vidéo générée démarre avec un panorama à partir du point le plus élevé, puis filme la descente. Veillez à disposer d'un espace suffisant quand vous utilisez le mode Astéroïde. Laissez au moins 40 m derrière et 50 m au-dessus de l'appareil.

Utilisation de QuickShots

1. Décollez et maintenez un vol stationnaire à au moins 2 m au-dessus du sol.

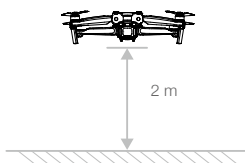

- Dans l'application DJI Fly, appuyez sur l'icône du mode de prise de vue pour sélectionner QuickShots et suivez les instructions. Confirmez que vous comprenez comment utiliser le mode de prise de vue et qu'aucun obstacle n'est présent dans les environs.
- Sélectionnez le sujet désiré dans la vue caméra. Pour ce faire, appuyez sur le cercle autour du sujet ou faites glisser un cadre autour du sujet. Choisissez un mode de prise de vue et appuyez sur Démarrer pour commencer l'enregistrement. QuickShots peut également être déclenché par un geste de salut. Les utilisateurs peuvent faire des signes avec une seule main et le coude au-dessus de l'épaule. L'appareil revient à sa position initiale une fois la prise de vue terminée.

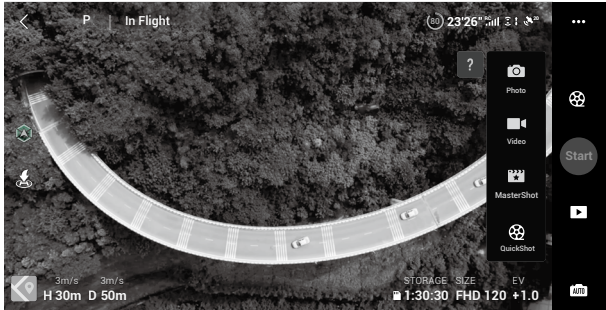

- Appuyez sur  pour accéder à la vidéo.

Quitter le mode QuickShots

Appuyez une fois sur le bouton de mise en pause du vol ou appuyez sur  dans DJI Fly pour quitter le mode QuickShots. L'appareil maintiendra un vol stationnaire.



- Utilisez le mode QuickShots dans des lieux dégagés, à l'écart des bâtiments et de tout autre obstacle. Assurez-vous qu'aucun humain, animal ou obstacle ne se trouve sur la trajectoire de vol. L'appareil freine et vole en stationnaire si un obstacle est détecté. Notez que les obstacles situés de chaque côté de l'appareil ne peuvent pas être détectés.
- Soyez attentif aux objets autour de l'appareil et utilisez la radiocommande pour éviter toute collision avec l'appareil.
- N'utilisez PAS le mode QuickShots dans les situations suivantes :
 - Lorsque le sujet est bloqué pendant un long laps de temps ou s'il se trouve hors de vue.
 - Lorsque le sujet se trouve à plus de 50 m de l'appareil.
 - Lorsque le sujet a une couleur ou des motifs similaires à son environnement.
 - Lorsque le sujet se trouve dans les airs.
 - Lorsque le sujet se déplace rapidement.
 - Lorsque la luminosité est extrêmement faible (< 300 lux) ou élevée (> 10 000 lux).
- N'utilisez PAS le mode QuickShots dans des endroits proches de bâtiments ou dans lesquels le signal GNSS est faible. Sinon, la trajectoire de vol sera instable.
- Assurez-vous de respecter les lois et réglementations locales en matière de confidentialité lors de l'utilisation du mode QuickShots.
- Lorsque vous utilisez un geste pour activer QuickShots, l'appareil suit uniquement les personnes dont le geste est détecté en premier. La distance entre la personne et l'appareil devrait être entre 5 et 10 m et l'angle d'inclinaison de l'appareil ne doit pas dépasser 60°.

Hyperlapse

Les modes de prise de vue compris dans Hyperlapse sont Libre, Cercle, Course Lock et Waypoints.

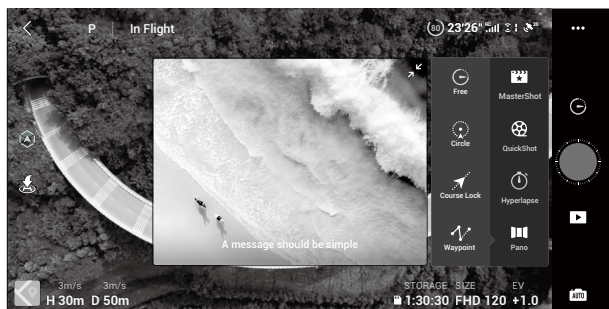

Libre

L'appareil prend des photos automatiquement et génère une vidéo en timelapse. Le mode Free peut être utilisé quand l'appareil est au sol. Après le décollage, contrôlez les mouvements et l'angle de la nacelle de l'appareil à l'aide de la radiocommande. Suivez les étapes ci-dessous pour utiliser Libre :

1. Réglez la durée d'intervalle, la durée de la vidéo et la vitesse maximale. L'écran affiche le nombre de clichés qui seront pris et la durée que prendra l'enregistrement.
2. Appuyez sur le bouton d'obturateur/enregistrement pour commencer.

Régulateur de vitesse : Réglez la fonction du bouton personnalisable sur Régulateur de vitesse et appuyez simultanément sur le bouton personnalisable et le joystick pour entrer dans le Régulateur de vitesse. L'appareil continuera à voler à la même vitesse.

Cercle

L'appareil prend des photos automatiquement autour du sujet sélectionné pour générer une vidéo en timelapse. Suivez les étapes ci-dessous pour utiliser Cercle :

1. Réglez la durée d'intervalle, la durée de la vidéo et la vitesse maximale. Le mode Cercle peut être utilisé dans le sens horaire ou antihoraire. L'écran affiche le nombre de clichés qui seront pris et la durée que prendra l'enregistrement.
2. Sélectionnez un sujet à l'écran.
3. Appuyez sur le bouton d'obturateur/enregistrement pour commencer.
4. Inclinez le joystick qui contrôle l'axe panoramique et la molette de nacelle pour ajuster le cadre de l'image. Inclinez le joystick qui contrôle les mouvements d'inclinaison pour modifier la distance par rapport au sujet. Inclinez le joystick de roulis qui contrôle les mouvements vers les côtés pour contrôler la vitesse circulaire autour du sujet. Inclinez le joystick d'accélération pour modifier la vitesse de vol vertical.

Course Lock

Course Lock peut être utilisé de deux façons. Dans la première, l'orientation de l'appareil est fixe et aucun sujet ne peut être sélectionné. Dans la seconde, l'orientation de l'appareil est fixe et l'appareil vole autour d'un objet sélectionné. Suivez les étapes ci-dessous pour utiliser Course Lock :

1. Réglez la durée d'intervalle, la durée de la vidéo et la vitesse maximale. L'écran affiche le nombre de clichés qui seront pris et la durée que prendra l'enregistrement.
2. Définissez la direction du vol.
3. Si applicable, sélectionnez un sujet. Utilisez la molette de la nacelle et le joystick qui contrôle l'axe panoramique pour ajuster le cadre.

- Appuyez sur le bouton d'obturateur/enregistrement pour commencer. Inclinez les joysticks pour contrôler les mouvements vers l'avant, l'arrière et les côtés pour contrôler la vitesse de vol horizontale et les déplacements parallèles de l'appareil. Inclinez le joystick d'accélération pour contrôler la vitesse de vol vertical.

Waypoints

L'appareil prend des photos automatiquement sur une trajectoire de vol de deux à cinq points de passage et génère une vidéo en timelapse. L'appareil peut voler en passant par les points de passage dans l'ordre, de 1 à 5 ou de 5 à 1. Suivez les étapes ci-dessous pour utiliser Waypoints.

- Définissez les points de passage voulus et l'orientation de l'objectif.
- Réglez la durée d'intervalle, la durée de la vidéo et la vitesse maximale. L'écran affiche le nombre de clichés qui seront pris et la durée que prendra l'enregistrement.
- Appuyez sur le bouton d'obturateur pour commencer.

L'appareil génère automatiquement une vidéo en timelapse, accessible depuis le menu Lecture. Dans les paramètres de caméra, les utilisateurs peuvent choisir de sauvegarder l'enregistrement au format JPEG ou RAW, dans l'emplacement de stockage interne ou dans la carte microSD.



- Pour atteindre des performances optimales, il est recommandé d'utiliser Hyperlapse à une altitude de plus de 50 m et de prévoir un écart d'au moins deux secondes entre la durée d'intervalle et la durée d'obturation.
- Il est recommandé de sélectionner un sujet statique (comme un édifice élevé ou un terrain montagneux) à une distance sûre de l'appareil (plus de 15 m). Ne sélectionnez pas un sujet trop proche de l'appareil.
- L'appareil freine et vole en stationnaire si un obstacle est détecté pendant l'Hyperlapse. Notez que les obstacles situés de chaque côté de l'appareil ne peuvent pas être détectés.
- L'appareil génère uniquement une vidéo si un minimum de 25 clichés ont été pris. Il s'agit du nombre requis pour générer une vidéo d'une seconde. La vidéo est générée quand une commande a été donnée depuis la radiocommande ou si le mode a été brusquement interrompu, par l'activation du RTH en cas de batterie faible par exemple.

Systèmes d'assistance avancée au pilote 4.0

La fonction Systèmes d'assistance avancée au pilote 4.0 (Advanced Pilot Assistance Systems, APAS 4.0) est disponible en mode Normal. La fonction APAS est activée lorsque l'appareil continue de répondre aux commandes de l'utilisateur et planifie sa trajectoire en fonction des mouvements du joystick et de l'environnement de vol. La fonction APAS permet d'éviter plus facilement les obstacles, d'obtenir des images plus fluides et d'offrir une meilleure expérience de vol.

Continuez à pousser ou tirez le joystick pour contrôler les mouvements d'inclinaison. L'appareil évite les obstacles en passant par-dessus, dessous ou par les côtés droit ou gauche.

Lorsque la fonction APAS est activée, il est possible d'arrêter l'appareil en appuyant sur le bouton de mise en pause du vol sur la radiocommande ou sur le bouton Stop dans DJI Fly. L'appareil maintient un vol stationnaire pendant trois secondes et attend les commandes de pilotage suivantes.

Pour activer APAS, lancez DJI Fly, accédez à Paramètres système, puis Sécurité et activez APAS.



- ⚠️ • APAS est désactivé pendant l'utilisation des modes de Vol Intelligent ainsi que pendant l'enregistrement dans de hautes définitions comme en 2,7K 48/50/60 ips, 1 080p 120 ips, 4K 48/50/60 ips, et 5,4K 24/25/30 ips.
- APAS est uniquement disponible pendant le vol vers l'avant, l'arrière, le haut et le bas. Si l'appareil vole à gauche ou à droite, la fonction APAS est désactivée.
- Assurez-vous d'utiliser APAS lorsque les systèmes de vision avant et arrière sont disponibles. Assurez-vous qu'aucune personne, aucun animal, aucun objet de petite taille (par exemple., des branches d'arbre) ou aucun objet transparent (par exemple, du verre ou de l'eau) ne se trouve sur la trajectoire de vol désirée.
- Assurez-vous que le système optique inférieur est actif et que le signal GNSS est fort quand vous utilisez l'APAS. L'APAS peut ne pas fonctionner correctement lorsque l'appareil survole un plan d'eau ou une zone enneigée.
- Prêtez une attention particulière quand vous volez dans des environnements extrêmement sombres (<300 lux) ou lumineux (>10 000 lux).
- Prêtez attention à DJI Fly et veillez à ce que l'appareil fonctionne normalement en mode APAS.
- APAS peut ne pas fonctionner correctement lorsque l'appareil vole près de ses limites de vol ou dans les zones GEO.

Enregistreur de vols

Les données de vol des appareils, dont la télémétrie de vol, les informations d'état et d'autres paramètres, sont enregistrées automatiquement dans l'enregistreur de données interne de l'appareil. Les données peuvent être consultées à l'aide de DJI Assistant 2 (gamme drones de loisirs).

Hélices

Il existe deux types d'hélices à démontage rapide et faible bruit pour DJI Air 2S, conçues pour tourner dans des directions différentes. Des repères indiquent quelles hélices doivent être fixées sur les moteurs. Veillez à faire correspondre les hélices et les moteurs en suivant les instructions.

Hélices	Avec repères	Sans repères
Illustration		
Position	Fixation sur les moteurs dotés de repères	Fixation sur les moteurs dépourvus de repères
Description	🔧 Faites tourner les hélices dans le sens indiqué pour les monter, puis serrez-les.	

Montage des hélices

Fixez les hélices avec repères sur les moteurs avec repères et les hélices sans repères sur les moteurs sans repères. Appuyez sur chaque hélice vers le bas en direction du moteur et tournez-la jusqu'à ce qu'elle soit bien fixée.

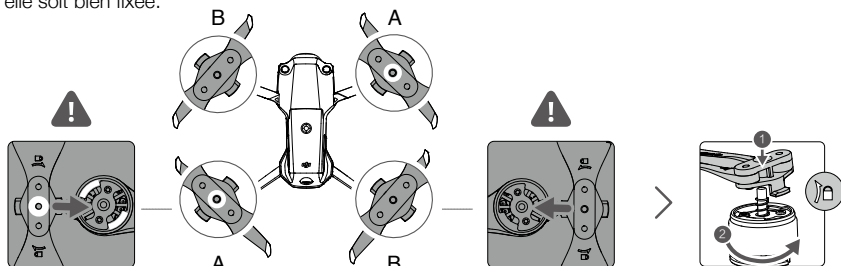

Démontage des hélices

Enfoncez les hélices sur les moteurs, puis tournez-les dans le sens de déverrouillage.



- Les pales des hélices sont tranchantes. Manipulez-les avec précaution.
- Utilisez uniquement des hélices DJI officielles. NE combinez PAS plusieurs types d'hélices.
- Achetez les hélices séparément si nécessaire.
- Assurez-vous que les hélices et les moteurs sont bien installés avant chaque vol.
- Veillez à ce que toutes les hélices soient en bon état avant chaque vol. N'utilisez PAS d'hélices usées, détériorées ou cassées.
- Tenez-vous à distance des moteurs et hélices en rotation afin d'éviter toute blessure.
- N'appuyez pas sur les hélices et ne les pliez pas pendant le transport ou le stockage.
- Assurez-vous que les moteurs sont bien fixés et tournent normalement. Faites immédiatement atterrir l'appareil si un moteur est coincé et ne tourne pas librement.
- N'essayez PAS de modifier la structure des moteurs.
- Une fois le vol terminé, pour prévenir tout risque de brûlure, NE touchez PAS les moteurs et ne vous en approchez pas.
- N'obstruez PAS les fentes d'aération sur les moteurs ou le corps de l'appareil.
- Assurez-vous que les régulateurs électroniques de vitesse (ESC) n'émettent aucun bruit anormal lors de la mise sous tension.

Batterie de Vol Intelligente

La Batterie de Vol Intelligente de DJI Air 2S est une batterie 11,55 V, 3 500 mAh dotée d'une fonction de charge/décharge intelligente.

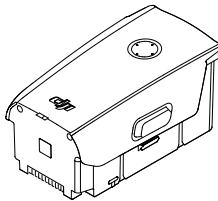

Fonctionnalités de la batterie

1. Affichage du niveau de batterie : les indicateurs LED affiche le niveau de charge actuel de la batterie.
2. Fonction de déchargement automatique : afin d'empêcher tout gonflement, la batterie se décharge automatiquement jusqu'à 96 % lorsqu'elle est inutilisée pendant toute une journée, puis se décharge jusqu'à 60 % lorsqu'elle est inutilisée pendant cinq jours. Il est normal que la batterie dégage une légère chaleur pendant le processus de décharge.
3. Charge équilibrée : pendant la recharge, la tension des cellules de la batterie est automatiquement équilibrée.
4. Protection contre la surcharge : le chargement s'arrête automatiquement lorsque la batterie est entièrement rechargée.
5. Détection de la température : Afin de se protéger, la batterie ne se charge que si la température est comprise entre 5 et 40 °C (41° and 104 °F).
6. Protection contre les surintensités : la charge de la batterie s'interrompt lorsqu'un courant excessif est détecté.
7. Protection contre la décharge excessive : la décharge s'arrête automatiquement pour éviter une décharge excessive lorsque la batterie n'est pas utilisée. La protection contre la décharge excessive n'est pas activée lorsque la batterie est en cours d'utilisation.
8. Protection court-circuit : l'alimentation est coupée automatiquement si un court-circuit est détecté.

9. Protection contre les dommages causés aux cellules de batterie : l'application DJI Fly affiche un message d'avertissement lorsqu'une cellule de batterie endommagée est détectée.
10. Mode Hibernation : la batterie s'éteint après 20 minutes d'inactivité pour économiser l'énergie. Si le niveau de charge de la batterie est inférieur à 5 %, la batterie entre en mode Hibernation afin d'empêcher une décharge excessive après six heures d'inactivité. En mode Hibernation, les indicateurs du niveau de batterie ne s'allument pas. Chargez la batterie pour la sortir du mode Hibernation.
11. Communication : les informations sur la tension, la capacité et le courant de la batterie sont transmises à l'appareil.

⚠ • Reportez-vous aux Clauses d'exclusion de responsabilité et aux consignes de sécurité de DJI Air 2S ainsi qu'à l'étiquette sur la batterie avant utilisation. Les utilisateurs assument l'entière responsabilité de leurs actions et de leur utilisation de l'appareil.

Utilisation de la batterie

Vérification du niveau de batterie

Appuyez une fois sur le bouton d'alimentation pour vérifier le niveau de charge de la batterie.

LED de niveau de batterie

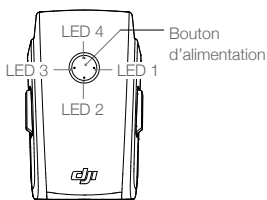

LED de niveau de batterie

● : la LED est allumée

☀ : la LED clignote

○ : la LED est éteinte

LED 1	LED 2	LED 3	LED 4	Niveau de batterie
○	○	○	○	Niveau de batterie ≥ 88 %
○	○	○	☀	75 % ≤ Niveau de batterie < 88 %
○	○	○	○	63 % ≤ Niveau de batterie < 75 %
○	○	☀	○	50 % ≤ Niveau de batterie < 63 %
○	☀	○	○	38 % ≤ Niveau de batterie < 50 %
○	○	○	○	25 % ≤ Niveau de batterie < 38 %
○	○	○	○	13 % ≤ Niveau de batterie < 25 %
☀	○	○	○	0 % ≤ Niveau de batterie < 13 %

Allumer / Éteindre

Appuyez une fois sur le bouton d'alimentation, puis appuyez de nouveau dessus et maintenez-le enfoncé pendant deux secondes pour allumer ou éteindre la batterie. Les LED de niveau de batterie affichent le niveau de batterie lorsque l'appareil est allumé.

Avertissement de température faible

1. La capacité de la batterie est considérablement réduite lorsque l'appareil vole à basse température entre 0 et 5 °C (32 à 41 °F). Il est recommandé de garder l'appareil en vol stationnaire pendant un

certain temps afin de réchauffer la batterie. Assurez-vous que la batterie est suffisamment chargée avant chaque décollage.

2. Les batteries ne peuvent pas être utilisées dans des environnements aux températures extrêmement faibles, inférieures à -10 °C.
3. Dans des environnements à basse température, interrompez le vol dès que DJI Fly affiche l'avertissement de batterie faible.
4. Pour garantir des performances optimales, maintenez la température de la batterie au-dessus de 20 °C (68 °F).
5. La capacité réduite de la batterie dans des environnements à basse température réduit la résistance de l'appareil à la vitesse du vent. Pilotez avec précaution.
6. Faites preuve d'une grande prudence lorsque l'appareil vole à haute altitude.

Recharge de la batterie

Rechargez la Batterie de Vol Intelligente entièrement avant chaque vol à l'aide du chargeur DJI.

1. Branchez l'adaptateur secteur CA à une source d'alimentation CA (100-240 V, 50/60 Hz).
2. La batterie étant hors tension, branchez la Batterie de Vol Intelligente à l'adaptateur secteur CA à l'aide du câble de charge de la batterie.
3. Les voyants LED de niveau de batterie affichent le niveau de la batterie pendant le chargement.
4. La Batterie de Vol Intelligente est entièrement rechargée une fois que tous les voyants LED de niveau de batterie sont éteints. Déconnectez le chargeur lorsque la batterie est entièrement rechargée.

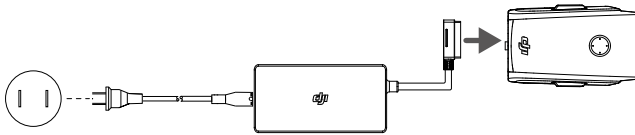

- NE chargez PAS une Batterie de Vol Intelligente immédiatement après l'atterrissage : sa température risquerait d'être trop élevée. Attendez qu'elle refroidisse à température ambiante avant de la recharger.
- Le chargeur cesse de charger la batterie si la température des cellules de batterie n'est pas comprise dans la portée de fonctionnement, entre 5 à 40 °C (41 à 104 °F). La température en recharge idéale est de 22 ° à 28 °C (71,6 à 82,4 °F).
- La station de recharge de batterie (non incluse) peut charger jusqu'à trois batteries. Rendez-vous sur la Boutique en ligne DJI officielle pour en savoir plus.
- Chargez complètement la batterie au moins une fois tous les trois mois afin de la maintenir en bon état.
- DJI n'assume aucune responsabilité pour les dommages causés par des chargeurs tiers.



- Il est recommandé de décharger les Batteries de Vol Intelligentes jusqu'à 30 % ou moins lors du transport. Cela peut être fait en pilotant l'appareil en extérieur jusqu'à ce qu'il reste moins de 30 % de charge.

Le tableau ci-dessous montre le niveau de batterie pendant la charge.

LED 1	LED 2	LED 3	LED 4	Niveau de batterie
☀	☀	○	○	0 % < Niveau de batterie ≤ 50 %
☀	☀	☀	○	50 % < Niveau de batterie ≤ 75 %
☀	☀	☀	☀	75 % ≤ Niveau de batterie ≤ 100 %
○	○	○	○	Entièrement chargée

Mécanismes de protection de la batterie

Le voyant LED de la batterie peut afficher des indications de protection de la batterie déclenchées par des conditions de charge anormales.

Mécanismes de protection de la batterie					
LED 1	LED 2	LED 3	LED 4	Clignotement	État
○	☀	○	○	La LED 2 clignote deux fois par seconde	Surintensité détectée
○	☀	○	○	La LED 2 clignote trois fois par seconde	Court-circuit détecté
○	○	☀	○	La LED 3 clignote deux fois par seconde	Surcharge détectée
○	○	☀	○	La LED 3 clignote trois fois par seconde	Tension excessive détectée au niveau du chargeur
○	○	○	☀	La LED 4 clignote deux fois par seconde	Température en recharge trop basse
○	○	○	☀	La LED 4 clignote trois fois par seconde	Température en recharge trop élevée

Si les mécanismes de protection de la batterie s'activent, il est nécessaire de débrancher la batterie du chargeur et de la rebrancher afin de reprendre la charge. Si la température en recharge est anormale, attendez qu'elle revienne à la normale et la batterie reprendra automatiquement la charge sans avoir à débrancher et rebrancher le chargeur.

Insertion de la Batterie de Vol Intelligente

Insérez la Batterie de Vol Intelligente dans le compartiment de l'appareil prévu à cet effet. Assurez-vous qu'elle est correctement installée et que les glissières de batterie sont bien en place.

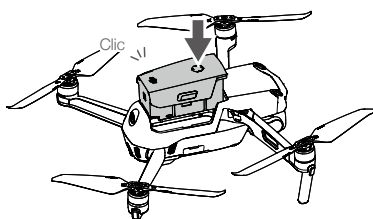

Retrait de la Batterie de Vol Intelligente

Appuyez sur les glissières sur les côtés de la Batterie de Vol Intelligente pour la retirer du compartiment.



- NE détachez PAS la batterie lorsque l'appareil est sous tension.
- Assurez-vous que la batterie est bien en place.

Nacelle et caméra

Profil de nacelle

La nacelle à 3 axes de DJI Air 2S offre une fonction de stabilisation de la caméra, vous permettant ainsi de capturer des photos et vidéos nettes. L'amplitude de contrôle de l'inclinaison s'étend de -90° à $+24^\circ$. L'amplitude de contrôle de l'inclinaison verticale par défaut est de -90 à 0° . Elle peut être étendue à $+24^\circ$ en activant « Autoriser la rotation de la nacelle supérieure » dans DJI Fly.

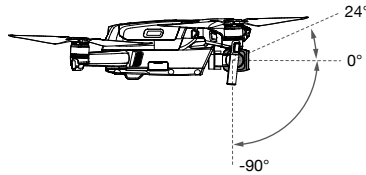

Utilisez la molette de nacelle sur la radiocommande pour contrôler l'inclinaison de la caméra. Sinon, vous pouvez accéder à la vue caméra dans l'application DJI Fly. Appuyez sur l'écran jusqu'à ce qu'une barre de réglage apparaisse et faites-la glisser de haut en bas pour contrôler l'inclinaison de la caméra.

Modes de fonctionnement de la nacelle

Deux modes de fonctionnement de la nacelle sont disponibles. Vous pouvez basculer entre les différents modes de fonctionnement dans DJI Fly.

Mode Suivre : L'angle entre l'orientation de la nacelle et l'avant de l'appareil reste toujours le même.

Mode FPV : La nacelle se synchronise avec les mouvements de l'appareil pour offrir une expérience de vol en vue subjective.



- Ne tapez pas et ne cognez pas la nacelle quand l'appareil est sous tension. Pour protéger la nacelle pendant le décollage, faites toujours décoller l'appareil depuis un sol plat et dégagé.
- Les pièces de précision de la nacelle peuvent être endommagées en cas de collision ou d'impact, ce qui peut entraîner un dysfonctionnement.
- Évitez que de la poussière ou du sable ne s'infilte dans la nacelle, et plus particulièrement dans ses moteurs.
- Un moteur de nacelle peut entrer en mode de protection dans les situations suivantes :
 - a. L'appareil se trouve sur un sol irrégulier ; le mouvement de la nacelle est entravé.
 - b. La nacelle subit une force externe excessive, par exemple lors d'une collision.
- N'appliquez PAS de force physique externe sur la nacelle une fois cette dernière sous tension. N'ajoutez AUCUNE charge utile supplémentaire à la nacelle. Cela risque d'entraîner des dysfonctionnements et d'endommager le moteur de manière permanente.
- Veillez à retirer la protection de nacelle avant de mettre l'appareil sous tension. Veillez également à recouvrir la nacelle de sa protection lorsque vous n'utilisez pas l'appareil.
- Voler dans un brouillard épais ou dans des nuages pourrait rendre la nacelle humide, provoquant une panne temporaire. La nacelle retrouve un fonctionnement normal une fois sèche.

Profil de la caméra

DJI Air 2S utilise une caméra à capteur CMOS 1 pouce, qui peut filmer des vidéos 5,4K 30 ips, 4K 60 ips et 1 080p 120 ips et prendre des photos de 20 MP. Il prend également en charge des modes de prise de vue tels que SmartPhoto, Slow Motion, MasterShots, QuickShots, Hyperlapse et Panorama. L'appareil photo a une ouverture de $f/2.8$ et peut filmer à une distance allant de 0,6 m à l'infini.



- Assurez-vous que la température et l'humidité conviennent à la caméra lors de son utilisation et de son stockage.
 - Utilisez un nettoyeur spécialisé pour nettoyer l'objectif afin d'éviter tout dommage.
 - N'obstruez PAS les fentes d'aération de la caméra. La chaleur dégagée peut vous brûler et endommager l'appareil.
-

Stockage des photos et des vidéos

DJI Air 2S vous permet d'utiliser une carte microSD pour stocker vos photos et vidéos. Vous devez impérativement utiliser une carte microSD UHS-I de classe 3, car ses vitesses élevées en lecture et en écriture permettent d'enregistrer des données vidéo haute définition. Reportez-vous à la section Caractéristiques techniques pour plus d'informations sur les cartes microSD recommandées.



- Ne retirez pas la carte microSD de l'appareil lorsque celui-ci est sous tension. Cela pourrait endommager la carte microSD.
 - Pour garantir la stabilité du système de caméra, chaque enregistrement vidéo est limité à 30 minutes.
 - Vérifiez les paramètres de la caméra avant son utilisation pour vous assurer qu'ils sont configurés comme vous le souhaitez.
 - Avant de prendre des photos ou des vidéos importantes, prenez quelques photos pour vérifier que la caméra fonctionne correctement.
 - Le transfert et la copie de photos ou de vidéos enregistrées sur la caméra sont désactivés si l'appareil est hors tension.
 - Assurez-vous d'éteindre l'appareil correctement. Sinon, les paramètres de votre caméra ne seront pas enregistrés et toutes les vidéos stockées pourraient être endommagées. DJI ne pourra en aucun cas être tenu responsable de toute défaillance lors de l'enregistrement d'une vidéo ou d'une image ou de tout défaut sur des photos ou vidéos enregistrées.
-

Radiocommande

Cette section décrit les fonctionnalités de la radiocommande et contient des instructions relatives au contrôle de l'appareil et de la caméra.

Radiocommande

Présentation de la radiocommande

Intégrée à la radiocommande, la technologie de transmission à longue portée OcuSync 2.0 de DJI offre une portée de transmission maximale de 12 km et permet de transmettre des vidéos de l'appareil vers DJI Fly, installée sur un appareil mobile, jusqu'à 1 080p. L'appareil et la caméra sont faciles à contrôler à l'aide des boutons intégrés et les joysticks détachables facilitent le rangement de la radiocommande.

Dans un espace dégagé sans interférence électromagnétique, l'appareil utilise O3 et la radiocommande utilise OcuSync 2.0 pour transmettre en toute fluidité les liaisons vidéo jusqu'à 1 080p, quelle que soit la modification de l'attitude de vol. La radiocommande fonctionne avec les fréquences 2,4 GHz et 5,8 GHz. Elle sélectionne automatiquement le meilleur canal de transmission. Le système de transmission réduit la latence à 120-130 ms en améliorant les performances de la caméra grâce à l'algorithme de décodage vidéo et à la liaison sans fil.

La batterie intégrée a une capacité de 5 200 mAh et une autonomie maximum de six heures. La radiocommande charge l'appareil mobile avec une capacité de charge de 500 mA à 5 V. La radiocommande recharge automatiquement les appareils Android. Pour les appareils iOS, assurez-vous d'abord que le chargement est activé dans DJI Fly. Le chargement des appareils iOS est désactivé par défaut et doit être activé à chaque allumage de la radiocommande.



- Version conformité : La radiocommande respecte les réglementations locales.
- Mode de Joystick : Le mode de Joystick détermine la fonction de chaque mouvement du joystick. Trois modes préprogrammés (Mode 1, Mode 2 et Mode 3) sont disponibles. Vous pouvez créer des modes personnalisés dans l'application DJI Fly. Le mode par défaut est le Mode 2.

Utilisation de la radiocommande

Allumer / Éteindre

Appuyez une fois sur le bouton d'alimentation pour vérifier le niveau de charge actuel de la batterie. Appuyez une fois de plus et maintenez le bouton enfoncé pour allumer ou éteindre la radiocommande. Si le niveau de batterie est trop faible, rechargez-la avant utilisation.

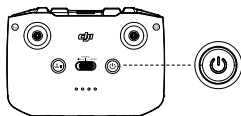

Recharge de la batterie

Utilisez un câble USB-C pour connecter un chargeur CA au port USB-C de la radiocommande. La recharge complète de la radiocommande prend approximativement 4 heures.

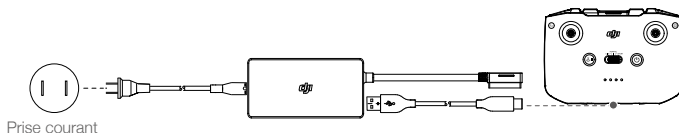

Contrôle de la nacelle et de la caméra

1. Bouton d'obturateur/enregistrement : appuyez une fois pour prendre une photo ou pour démarrer ou arrêter l'enregistrement.
2. Bouton Photo/Vidéo : Appuyez une fois pour basculer entre les modes photo et vidéo.
3. Molette de nacelle : utilisée pour contrôler l'inclinaison verticale de la nacelle.
4. Maintenez le bouton personnalisable enfoncé afin de pouvoir utiliser la molette de nacelle pour ajuster le zoom en mode vidéo.

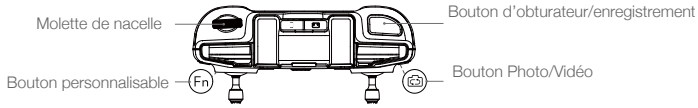

Commande de l'appareil

Les joysticks permettent de contrôler l'orientation de l'appareil (panoramique), le mouvement avant/arrière (inclinaison verticale), l'altitude (accélération) et les déplacements gauche/droite (roulis). Le mode de Joystick détermine la fonction de chaque mouvement du joystick. Trois modes préprogrammés (Mode 1, Mode 2 et Mode 3) sont disponibles. Vous pouvez créer des modes personnalisés dans l'application DJI Fly. Le mode par défaut est le Mode 2.

Mode 1

Joystick gauche

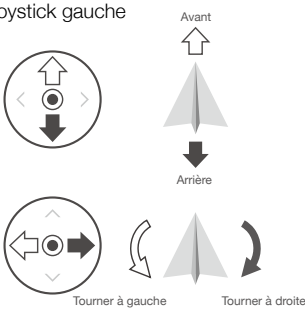

Joystick droit

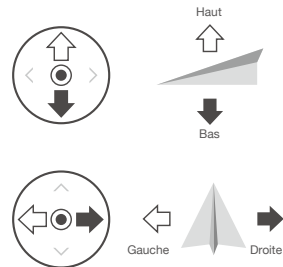

Mode 2

Joystick gauche

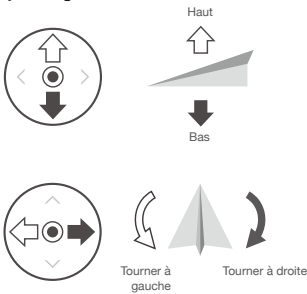

Joystick droit

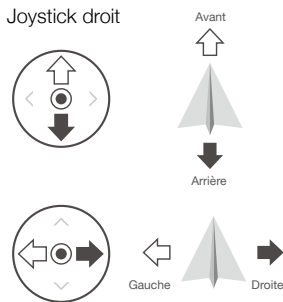





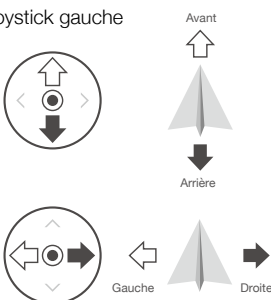

Mode 3

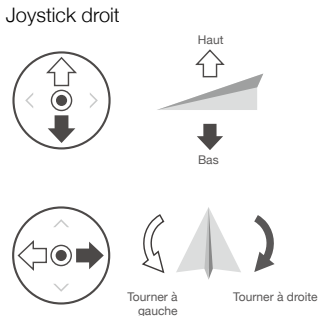
Joystick gauche

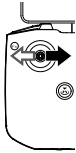
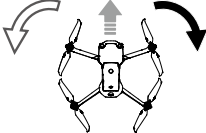
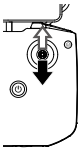

Joystick droit



Radiocommande (Mode 2)	Appareil (← Indique la direction du nez)	Remarques
		Le fait de déplacer le joystick gauche vers le haut ou vers le bas modifie l'altitude de l'appareil. Déplacez le joystick vers le haut pour faire monter l'appareil et vers le bas pour le faire descendre. Plus vous éloignez le joystick de la position centrale, plus l'appareil change d'altitude rapidement. Poussez le joystick délicatement afin d'éviter tout changement d'altitude brutal ou inattendu.
		Le fait de déplacer le joystick gauche vers la gauche ou vers la droite contrôle l'orientation de l'appareil. Poussez le joystick vers la gauche pour faire tourner l'appareil dans le sens antihoraire et vers la droite pour le faire tourner dans le sens horaire. Plus vous éloignez le joystick de la position centrale, plus l'appareil pivote rapidement.
		Le fait de déplacer le joystick droit vers le haut et vers le bas modifie l'inclinaison verticale de l'appareil. Poussez le joystick vers le haut pour voler vers l'avant et poussez-le vers le bas pour voler vers l'arrière. Plus vous éloignez le joystick de la position centrale, plus l'appareil se déplace rapidement.
		Déplacez le joystick droit vers la gauche ou la droite pour modifier le roulis de l'appareil. Poussez vers la gauche pour voler vers la gauche et vers la droite pour voler vers la droite. Plus vous éloignez le joystick de la position centrale, plus l'appareil se déplace rapidement.

Bouton de mode de vol

Mettez le commutateur sur la position souhaitée pour sélectionner le mode de vol.

Position	Mode de vol
Sport	Mode Sport
Normal	Mode Normal
Ciné	Mode Ciné

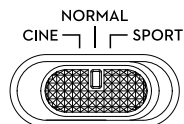

Bouton Mise en pause du vol/RTH

Appuyez une fois pour faire freiner l'appareil et effectuer un vol stationnaire. Si l'appareil effectue un MasterShots, un QuickShots, un RTH intelligent ou un atterrissage automatique, appuyez une fois pour quitter la procédure puis effectuez un freinage.

Maintenez le bouton RTH enfoncé jusqu'à ce que la radiocommande émette un bip sonore pour lancer le RTH. Appuyez de nouveau sur ce bouton pour annuler la procédure RTH et reprendre le contrôle de l'appareil. Reportez-vous à la section Return-to-Home (RTH - Retour au point de départ) pour en savoir plus sur la procédure RTH.

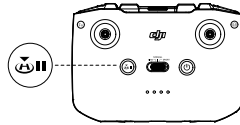

Bouton personnalisable

Rendez-vous dans les paramètres système de l'application DJI Fly et sélectionnez Contrôle pour personnaliser la fonctionnalité de ce bouton. Il est possible de choisir de recentrer la nacelle, d'activer/désactiver la LED auxiliaire ou d'alternier entre la carte et la vue caméra.

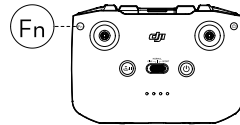

Alertes de la radiocommande

La radiocommande émet une alerte pendant la procédure RTH ou lorsque le niveau de batterie est faible (6 % à 15 %). Vous pouvez annuler l'alerte de batterie faible en appuyant sur le bouton d'alimentation. L'alerte de niveau de batterie critique (moins de 5 %) ne peut cependant pas être annulée.

Zone de transmission optimale

Le signal entre l'appareil et la radiocommande est optimal lorsque la position des antennes par rapport à l'appareil est comme illustrée ci-dessous.

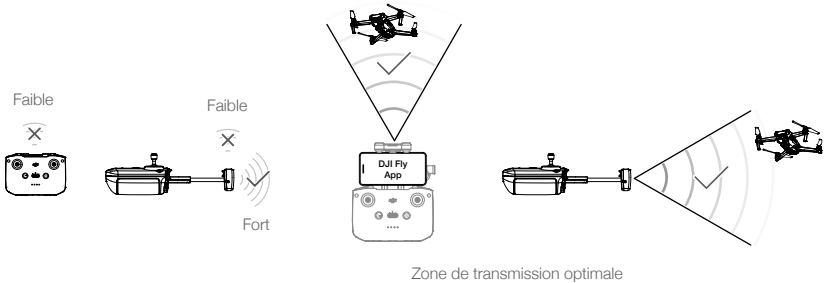

Appairage de la radiocommande

L'appareil doit être appairé à la radiocommande avant utilisation. Suivez ces étapes pour appairer une nouvelle radiocommande :

1. Mettez l'appareil et la radiocommande sous tension.
2. Lancez l'application DJI Fly.
3. Dans la vue caméra, appuyez sur ●●● et sélectionnez Contrôle puis Appairer à l'appareil (Appairage).
4. Maintenez le bouton d'alimentation de l'appareil enfoncé pendant plus de quatre secondes. L'appareil émet un bip sonore indiquant qu'il est prêt à se connecter. L'appareil émet deux bips sonores indiquant que l'appairage a été réalisé avec succès. Les LED de niveau de batterie de la radiocommande brillent de façon continue.



- Vérifiez que la radiocommande est à moins de 0,5 m de l'appareil pendant l'appairage.
- La radiocommande se déconnecte automatiquement de l'appareil si une autre radiocommande est appairée au même appareil.



- Chargez complètement la radiocommande avant chaque vol. La radiocommande émet une alerte lorsque le niveau de batterie est faible.
 - Si la radiocommande est sous tension et n'est pas utilisée pendant cinq minutes, une alerte retentit. L'appareil s'éteint automatiquement au bout de 6 minutes. Bougez les joysticks ou appuyez sur n'importe quel bouton pour annuler l'alerte.
 - Ajustez le support pour appareil mobile pour vous assurer que l'appareil mobile est maintenu fermement.
 - Chargez complètement la batterie au moins une fois tous les trois mois afin de la maintenir en bon état.
-

Application DJI Fly

Cette section présente les fonctions principales de l'application DJI Fly.

Application DJI Fly

Accueil

Lancez DJI Fly et accédez à l'écran d'accueil.

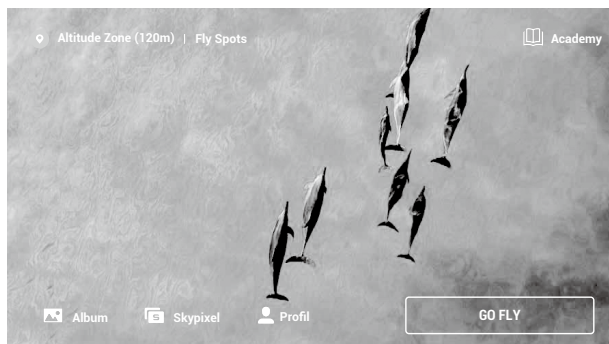

Fly Spots

Consultez ou partagez des lieux de vol et de prise de vue proches, apprenez-en davantage sur les zones GEO et affichez un aperçu des photos aériennes prises sur différents sites par d'autres utilisateurs.

Académie

Appuyez sur l'icône dans le coin supérieur droit pour entrer dans l'Académie. Vous pourrez y consulter des tutoriels sur les produits, des astuces de vol, des consignes de sécurité en vol et des manuels.

Album

Vous permet de visionner des photos et vidéos sur DJI Fly et votre appareil mobile. Le menu Créer contient les sections Modèles et Pro. La section Modèles fournit une fonction d'édition automatique pour les images importées. La section Pro vous permet de modifier vos enregistrements manuellement.

SkyPixel

Entrez dans SkyPixel pour voir les photos et vidéos partagées par les utilisateurs.

Profil

Affichez vos informations de compte, les données de vol, le forum DJI, la boutique en ligne, la fonction Localiser mon drone et d'autres paramètres.

Vue caméra

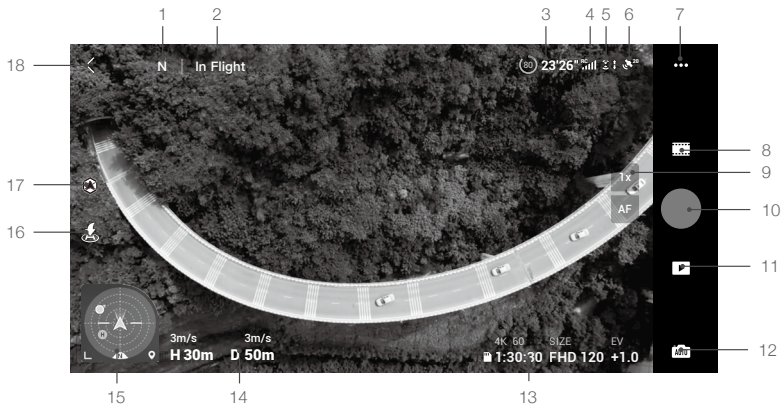

1. Mode de vol

N : affiche le mode de vol actuel.

2. Barre de statut système

En vol : indique le statut de vol de l'appareil et affiche différents messages d'avertissement.

3. Information de la batterie

(80) 24'26" : affiche le niveau de batterie actuel et le temps de vol restant. Appuyez sur cette icône pour obtenir davantage d'informations à propos de la batterie.

4. Force du signal de la liaison vidéo descendante

RC : affiche la puissance de la liaison vidéo descendante entre l'appareil et la radiocommande.

5. Statut des systèmes optiques

: le côté gauche de l'icône indique le statut des systèmes optiques avant et arrière et le côté droit de l'icône indique le statut des systèmes optiques supérieur et inférieur. L'icône est blanche quand le système optique fonctionne normalement et rouge quand le système optique est indisponible.

6. Statut GNSS

²⁰ : affiche la force du signal GNSS actuelle. Appuyez pour vérifier l'état du signal GNSS. Le point de départ peut être mis à jour lorsque l'icône est blanche, ce qui indique que le signal GNSS est fort.

7. Paramètres système

●●● : appuyez pour voir les informations à propos de la sécurité, du contrôle et de la transmission.

Sécurité

Assistance du vol : l'icône apparaît dans la vue caméra après avoir paramétré l'évitement d'obstacles sur Contournement ou Freinage. L'appareil ne peut pas détecter les obstacles quand l'évitement d'obstacles est désactivé. L'appareil ne peut pas voler à gauche ou à droite si le vol latéral est désactivé.

Protection en vol : appuyez pour régler l'altitude maximale, la distance de vol maximale, l'altitude du RTH automatique et pour actualiser le point de départ.

Capteurs : appuyez pour voir l'état de l'IMU et du compas et effectuez un étalonnage si nécessaire. Les utilisateurs peuvent aussi vérifier le feu auxiliaire inférieur et les paramètres de déverrouillage des zones GEO.

Batterie : appuyez pour afficher les informations de la batterie, telles que l'état de la cellule batterie, le numéro de série, les temps de charge et la date de production.

LED auxiliaire : appuyez pour régler la LED auxiliaire sur auto, on ou off.

Déverrouiller la zone GEO : appuyez pour afficher les informations sur le déverrouillage des zones GEO.

La fonction Localiser mon drone vous aide à trouver l'emplacement de l'appareil au sol.

Les paramètres de sécurité avancés incluent les paramètres de comportement de l'appareil quand le signal de la radiocommande est perdu et quand les hélices peuvent être arrêtées pendant le vol, et l'interrupteur AirSense.

Le comportement de l'appareil en cas de perte du signal de la radiocommande peut être réglé sur Retour au point de départ, Descente et Vol stationnaire.

« Urgence uniquement » indique que les moteurs ne doivent être coupés en plein vol qu'en situation d'urgence, par exemple en cas de collision, si un moteur cale, si l'appareil effectue des loopings ou s'il est hors de contrôle et monte ou descend très rapidement. « À tout moment » indique que les moteurs peuvent être arrêtés à tout moment en cours de vol dès que l'utilisateur exécute une Commande des joysticks (CSC). Si vous arrêtez les moteurs en plein vol, l'appareil s'écrasera.

Une alerte apparaîtra dans DJI Fly lorsqu'un appareil habité est détecté si AirSense est activé. AirSense ne peut pas être utilisé en mode ActiveTrack ou lors d'un enregistrement en 4K 30p. Lisez la clause d'exclusion de responsabilité dans l'invite DJI Fly avant d'utiliser AirSense.

Contrôle

Paramètres de l'appareil : paramètres de l'unité.

Paramètres de la nacelle : appuyez pour définir le mode nacelle, les paramètres avancés, autoriser la rotation de la nacelle et effectuer l'étalonnage de la nacelle.

Réglages de la radiocommande : appuyez pour définir la fonctionnalité du bouton personnalisable, étalonner la radiocommande, activer la recharge des appareils iOS connectés ou changer les modes de joystick. Assurez-vous de comprendre les opérations du mode de joystick avant de le modifier.

Tutoriel de vol pour débutant : consulter le tutoriel de vol.

Se connecter à l'appareil : lorsque l'appareil n'est pas appairé à la radiocommande, appuyez sur ce bouton pour commencer l'appairage.

Caméra

Réglage des paramètres de la caméra : affiche différents paramètres selon le mode de prise de vue sélectionné.

Modes de prise de vue	Paramètres
Photo	Format, taille et anti-scintillement des photos
Vidéo	Format de vidéo, format de codage, anti-scintillement et sous-titres de la vidéo
MasterShots	Format de vidéo, format de codage, Priorité à la prise de vue, anti-scintillement et sous-titres de la vidéo
QuickShots	Format de vidéo, format de codage, couleur, anti-scintillement et sous-titres de la vidéo
Hyperlapse	Format de vidéo, type de photo, anti-scintillement et cadre de cliché
Pano	Type de photo et anti-scintillement

Paramètres généraux : appuyez pour voir et régler l'histogramme, l'avertissement de surexposition, le quadrillage, le niveau de surbrillance, la balance des blancs, la synchronisation automatique des photos HD ou la mise en cache pendant l'enregistrement.

Emplacement de stockage : les plans peuvent être sauvegardés sur l'appareil ou sur une carte microSD. Le stockage interne et les cartes microSD peuvent être formatés. Les paramètres de capacité maximale de la mise en cache vidéo et les paramètres de réinitialisation de la caméra peuvent également être ajustés.

Transmission

Réglages de la définition, de la fréquence et du mode de canal.

À propos

Afficher les informations de l'appareil, les informations du firmware, la version de l'application, la version de la batterie, etc.

8. Modes de prise de vue

Photo : prise de vue unique, SmartPhoto, AEB, Rafale et photo à intervalle. SmartPhoto intègre une reconnaissance de scène, la fonctionnalité HyperLight et le HDR dans un seul mode, pour des résultats optimaux. HyperLight optimise les photos prises de nuit ou dans des situations de faible éclairage, tandis que la reconnaissance de scène optimise différents paramètres de l'appareil photo pour les scènes présentant des couchers de soleil, un ciel bleu, de l'herbe, de la neige et des arbres verts. Le HDR utilise un algorithme d'expansion adaptative dynamique qui détermine les meilleurs paramètres pour sélectionner la meilleure image parmi plusieurs couches.

Vidéo : Normal (5,4K 24/25/30 ips, 4K 24/25/30/48/50/60 ips, 2,7K 24/25/30/48/50/60 ips, 1 080p 24/25/30/48/50/60/120 ips), Ralenti (1 080p 120 ips).

MasterShots : sélectionne un sujet. L'appareil enregistre en exécutant différentes manœuvres en séquence et en maintenant le sujet au centre du cadre. Une courte vidéo cinématographique sera générée par la suite.

QuickShots : choisissez entre les modes Dronie, Cercle, Spirale, Fusée, Boomerang et Astéroïde.

Hyperlapse : choisissez entre Libre, Cercle, Course Lock et Waypoints.

Panoramique : choisissez entre Sphère, 180°, grand-angle et vertical. L'appareil prend automatiquement plusieurs photos selon le type de Pano sélectionné et génère un panorama.

9. Bouton Zoom/Mise au point

1x : le zoom peut être utilisé en mode vidéo. L'icône indique le ratio de zoom. Appuyez sur l'icône ou maintenez-la enfoncée pour régler le ratio de zoom.

AF / MF : appuyez ou maintenez l'icône de mise au point pour changer le mode de mise au point.

10. Bouton d'obturateur/enregistrement

● : appuyez pour prendre une photo ou pour démarrer/arrêter l'enregistrement vidéo.

11. Lecture

▶ : appuyez sur cette icône pour accéder au menu Lecture et afficher un aperçu des photos et des vidéos dès leur capture.

12. Changement de modes de caméra

AUTO : choisissez entre les modes Auto et Pro lorsque vous êtes en mode photo. Différents paramètres peuvent être définis dans différents modes.

13. Informations relatives à la carte microSD

4K 30
1:30:26 : affiche le nombre de photos restantes ou la durée d'enregistrement vidéo disponible sur la carte microSD. Appuyez sur cette icône pour afficher l'espace disponible sur la carte microSD.

14. Télémétrie de vol

D 50 m H 30 m 3 m/s 3 m/s : affiche la distance entre l'appareil et le point de départ, la hauteur par rapport au point de départ, la vitesse horizontale de l'appareil et la vitesse verticale de l'appareil.

15. Indicateur d'attitude

Affiche des informations telles que l'orientation et l'angle d'inclinaison de l'appareil, la position de la radiocommande et la position du point de départ.

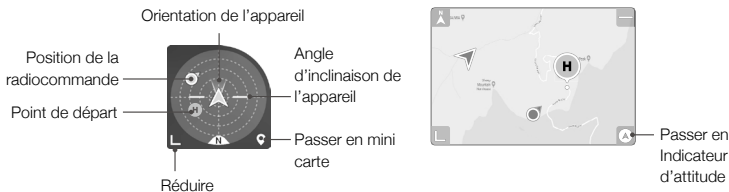

16. Décollage/Atterrissage/RTH automatique

↑ / ↓ : appuyez sur l'icône. Lorsque l'invite apparaît, appuyez et maintenez le bouton enfoncé pour lancer le décollage ou l'atterrissage automatique.

🏠 : appuyez pour lancer la procédure de RTH intelligent afin que le drone retourne au dernier point de départ enregistré.

17. Statut APAS

 : affiche le statut actuel de l'APAS.

18. Retour

 : appuyez sur Retour pour revenir à l'écran d'accueil.

Encadrez un sujet dans la vue caméra pour activer FocusTrack. Appuyez longtemps sur l'écran pour afficher le curseur d'ajustement de la nacelle et modifier l'angle de la nacelle.

Appuyez sur l'écran pour activer la mesure de la mise au point ou la mesure spot. La mesure de la mise au point ou la mesure spot s'affiche différemment selon le mode de mise au point, le mode d'exposition et le mode de mesure spot. Après avoir utilisé la mesure spot, appuyez sur l'écran et maintenez appuyé pour verrouiller l'exposition. Pour déverrouiller l'exposition, appuyez à nouveau sur l'écran et maintenez appuyé.



- Assurez-vous que votre appareil mobile est entièrement chargé avant de lancer l'application DJI Fly.
 - Les données cellulaires mobiles sont nécessaires lors de l'utilisation de l'application DJI Fly. Contactez votre fournisseur de données sans fil pour en savoir plus sur les coûts de votre consommation de données.
 - Si vous utilisez un téléphone portable comme appareil d'affichage mobile, N'ACCEPTÉZ PAS les appels téléphoniques et n'utilisez pas les fonctions SMS pendant le vol.
 - Lisez attentivement tous les conseils de sécurité, les messages d'avertissement et les clauses d'exclusion de responsabilité. Familiarisez-vous avec les réglementations locales en matière de vol. Vous êtes seul responsable de connaître les réglementations en vigueur et de respecter les consignes de vol associées.
 - a. Lisez attentivement les messages d'avertissement et assimilez-les avant d'utiliser les fonctions de décollage et d'atterrissage automatique.
 - b. Lisez attentivement le message d'avertissement et la clause d'exclusion de responsabilité avant de dépasser l'altitude maximale autorisée.
 - c. Lisez attentivement les messages d'avertissement et la clause d'exclusion de responsabilité avant de changer de mode de vol.
 - d. Lisez attentivement les messages d'avertissement et les clauses d'exclusion de responsabilité lorsque vous êtes à proximité ou à l'intérieur de zones GEO.
 - e. Lisez attentivement les messages d'avertissement avant d'utiliser les modes de Vol Intelligent.
 - Faites immédiatement atterrir votre appareil dans un endroit sûr dès qu'un message vous y invite dans l'application.
 - Passez en revue tous les messages d'avertissement de la liste de vérifications affichée dans l'application avant chaque vol.
 - Si vous n'avez jamais utilisé l'appareil ou si vous n'avez pas assez d'expérience pour utiliser l'appareil en toute confiance, vous pouvez perfectionner vos techniques de vol dans le tutoriel de l'application.
 - Mettez en mémoire les données cartographiques de la zone que vous souhaitez survoler en connectant l'appareil à Internet avant chaque vol.
 - L'application a été conçue pour vous assister dans vos opérations. Utilisez votre propre jugement et NE vous fiez PAS à l'application pour contrôler votre appareil. Votre utilisation de l'application est soumise aux conditions d'utilisation de l'application DJI Fly et à la politique de confidentialité de DJI. Lisez attentivement ces documents dans l'application.
-

Vol

Cette section décrit les pratiques de sécurité et restrictions de vol.

Vol

Une fois les préparatifs terminés, nous vous conseillons de perfectionner vos techniques de vol et de vous entraîner en toute sécurité. Veillez à ce que tous les vols soient réalisés dans une zone dégagée. Reportez-vous aux sections sur la radiocommande et l'application DJI Fly pour savoir comment utiliser la radiocommande et l'application DJI Fly pour contrôler l'appareil.

Exigences relatives à l'environnement de vol

1. N'utilisez pas l'appareil par mauvais temps, notamment en cas de vent violent (plus de 10,7 m/s), de neige, de pluie et de brouillard.
2. Faites uniquement voler l'appareil dans des espaces dégagés. La présence de grands édifices et de structures en acier peut affecter la précision du compas intégré et du système GNSS. Il est recommandé de garder l'appareil à au moins 5 m des structures.
3. Évitez les obstacles, les foules, les lignes à haute tension, les arbres et les étendues d'eau. Il est recommandé de garder l'appareil à au moins 3 m au-dessus de l'eau.
4. Minimisez les interférences en évitant les zones à haut niveau d'électromagnétisme, comme les emplacements situés près des lignes à haute tension, des postes de distribution, des sous-stations électriques et des tours de radiodiffusion.
5. Les performances de l'appareil et de la batterie sont sujettes à des facteurs environnementaux, tels que la température et la densité de l'air. Soyez prudent lorsque vous volez à 5 000 m ou plus au-dessus du niveau de la mer, car ces conditions risquent de nuire aux performances de l'appareil et de la batterie.
6. L'appareil ne peut pas utiliser le GNSS dans les zones polaires. Utilisez le système optique inférieur lorsque vous volez dans ce type d'endroit.
7. Si vous décollez d'une surface en mouvement, comme un bateau ou un véhicule, pilotez avec précaution.

Limites de vol et zones GEO

Les opérateurs d'aéronefs télépilotes (UAV) doivent respecter l'ensemble des règles établies par les organismes d'autoréglementation, tels que l'Organisation de l'aviation civile internationale, la Federal Aviation Administration et les autorités aériennes compétentes. Pour des raisons de sécurité, les limites de vol sont activées par défaut pour permettre aux opérateurs d'utiliser cet appareil en toute sécurité et en toute légalité. Des limites d'altitude et de distance de vol peuvent être définies.

Les limites d'altitude et de distance et les zones GEO sont combinées pour gérer le vol en toute sécurité lorsque l'appareil capte un signal GNSS. Seule l'altitude peut être limitée lorsqu'aucun GNSS n'est disponible.

Limites d'altitude et de distance en vol

Les limites d'altitude et de distance en vol peuvent être modifiées dans l'application DJI Fly. L'appareil vole dans un espace réglementé défini par ces paramètres, comme l'illustre le schéma ci-dessous :

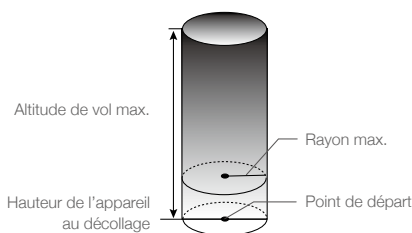

Lorsqu'un signal GNSS est disponible.

	Limites de vol	Application DJI Fly
Altitude max.	L'altitude de l'appareil ne peut dépasser la valeur indiquée.	Avertissement : Hauteur limite atteinte
Rayon max.	La distance de vol doit être comprise dans le rayon maximum.	Avertissement : Distance limite atteinte.

Seul le système optique inférieur est disponible

	Limites de vol	Application DJI Fly
Altitude max.	La hauteur est limitée à 30 mètres lorsque le signal GNSS est faible. La hauteur est limitée à 3 m lorsque le signal GNSS est faible et que les conditions de luminosité ne sont pas suffisantes.	Avertissement : Hauteur limite atteinte.
Rayon max.	Les restrictions concernant le rayon sont désactivées et les messages d'avertissement ne peuvent pas être reçus dans l'application.	



- L'altitude limitée lorsque le GNSS est faible ne sera pas restreinte en cas de signal GNSS fort lors de la mise sous tension de l'appareil.
- Si l'appareil atteint une limite, vous pourrez toujours le contrôler, mais vous ne pourrez pas le déplacer au-delà de cette limite. Si l'appareil vole en dehors du rayon maximum, il reviendra automatiquement à portée quand le signal GNSS sera fort.
- Pour des raisons de sécurité, ne volez pas à proximité d'aéroports, d'autoroutes, de gares ferroviaires, de lignes de chemin de fer, de centres-villes et d'autres zones sensibles. Gardez toujours l'appareil en ligne de mire.

Zones GEO

Toutes les zones GEO sont répertoriées sur le site Web officiel de DJI à l'adresse <http://www.dji.com/flysafe>. Les zones GEO sont divisées en différentes catégories et comprennent divers espaces, tels que les aéroports, les champs de vol, où des appareils avec pilote opèrent à basse altitude, les frontières entre pays et les endroits stratégiques comme les centrales électriques.

Des messages s'affichent dans l'application DJI Fly pour voler dans les zones GEO.

Liste des vérifications avant le vol

1. Assurez-vous que la radiocommande, l'appareil mobile et la Batterie de Vol Intelligente sont entièrement chargés.
2. Assurez-vous que la Batterie de Vol Intelligente et les hélices sont correctement installées.
3. Assurez-vous que les bras de l'appareil sont dépliés.
4. Assurez-vous que la nacelle et la caméra fonctionnent normalement.
5. Assurez-vous que les moteurs sont libres de tout obstacle et qu'ils fonctionnent normalement.
6. Assurez-vous que l'application DJI Fly est bien connectée à l'appareil.
7. Assurez-vous que l'objectif de la caméra et les capteurs du système optique sont propres.
8. N'utilisez que des pièces officielles DJI ou certifiées par DJI. L'utilisation de pièces non autorisées ou provenant de fabricants non certifiés par DJI peut entraîner des dysfonctionnements et compromettre votre sécurité.

Décollage/Atterrissage automatique



Décollage automatique

N'utilisez la fonction de décollage automatique que lorsque l'indicateur du statut de l'appareil clignote en vert.

1. Lancez l'application DJI Fly et accédez à la Vue caméra.
2. Effectuez toutes les vérifications répertoriées dans la liste des vérifications avant le vol.
3. Appuyez sur . Si les conditions sont propices au décollage, appuyez sur le bouton et maintenez-le enfoncé pour confirmer.
4. L'appareil décolle et effectue un vol stationnaire à 1,2 mètre au-dessus du sol.

Atterrissage automatique

Utilisez l'atterrissage automatique :

1. Appuyez sur . Si les conditions sont propices à l'atterrissage, appuyez sur le bouton et maintenez-le enfoncé pour confirmer.
2. L'atterrissage automatique peut être annulé en appuyant sur .
3. Si le système optique fonctionne normalement, la protection à l'atterrissage sera activée.
4. Les moteurs s'arrêtent après l'atterrissage.

Démarrage/Coupure des moteurs

Démarrer les moteurs

Vous pouvez démarrer les moteurs à l'aide d'une commande des joysticks (CSC). Actionnez les deux joysticks vers leurs angles intérieurs ou extérieurs respectifs pour démarrer les moteurs. Une fois que les moteurs ont commencé à tourner, relâchez les deux joysticks à la fois.



Arrêter les moteurs

Il y a deux méthodes pour arrêter les moteurs.

1. Méthode 1 : une fois que l'appareil a atterri, poussez et maintenez le joystick gauche vers le bas. Les moteurs s'arrêteront au bout de trois secondes.
2. Méthode 2 : Une fois que l'appareil a atterri, abaissez le joystick gauche et exécutez la même CSC utilisée pour démarrer les moteurs. Les moteurs se couperont immédiatement. Relâchez les deux joysticks une fois que les moteurs se sont arrêtés.

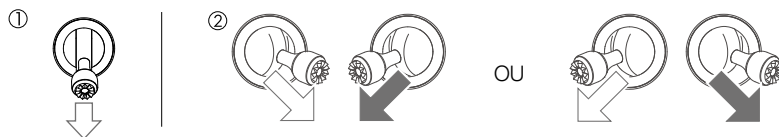

Méthode 1

Méthode 2

Coupure des moteurs en plein vol

Si vous coupez les moteurs en plein vol, l'appareil s'écrasera. Les moteurs ne doivent être arrêtés en plein vol qu'en situation d'urgence, par exemple en cas de collision ou si l'appareil est hors de contrôle et monte ou descend très rapidement, fait des loopings ou si un moteur s'est décroché. Pour couper les moteurs en vol, utilisez la même commande des joysticks (CSC) ayant servi au démarrage des moteurs. Les paramètres par défaut peuvent changer dans DJI Fly.

Test de vol

Procédures de décollage/atterrissage

1. Posez l'appareil sur un sol régulier et dégagé, en orientant l'indicateur du statut de l'appareil vers vous.
2. Mettez l'appareil et la radiocommande sous tension.
3. Lancez l'application DJI Fly et accédez à la Vue caméra.
4. Attendez que l'indicateur du statut de l'appareil clignote en vert, ce qui indique que le point de départ a été enregistré et que l'appareil peut à nouveau voler.
5. Poussez lentement le joystick d'accélération vers le haut jusqu'à ce que l'appareil décolle ou utilisez la fonction de décollage automatique.
6. Tirez sur le joystick d'accélération ou utilisez la fonction d'atterrissage automatique pour poser l'appareil.
7. Après l'atterrissage, poussez le joystick d'accélération vers le bas et maintenez-le dans cette position. Les moteurs se coupent au bout de trois secondes.
8. Mettez l'appareil et la radiocommande hors tension.

Suggestions et conseils vidéo

1. La liste des vérifications avant le vol est conçue pour vous aider à voler en toute sécurité et pour vous assurer que vous êtes en mesure de filmer pendant le vol. Parcourez la liste complète des vérifications avant le vol avant chaque vol.
2. Sélectionnez le mode de fonctionnement de la nacelle souhaité dans l'application DJI Fly.
3. Utilisez le mode Normal ou Ciné pour enregistrer une vidéo.
4. NE volez PAS par mauvais temps, notamment en cas de pluie ou de vent.
5. Choisissez les paramètres de caméra qui correspondent le mieux à vos besoins.
6. Effectuez des tests de vol pour établir la trajectoire et prévisualiser les scènes.



- Veillez à placer l'appareil sur une surface plane et stable avant le décollage. NE PAS décoller de la paume de votre main ou en tenant l'appareil avec votre main.



Il est important que vous compreniez les consignes de vol fondamentales afin d'assurer votre sécurité et celle de votre entourage.
N'oubliez PAS de lire la **clause d'exclusion de responsabilité et les consignes de sécurité**.

Annexe

Annexe

Caractéristiques techniques

Appareil	
Poids au décollage	595 g
Dimensions (L × l × H)	Plié : 180 × 97 × 77 mm Déplié : 183 × 253 × 77 mm
Distance diagonale	302 mm
Vitesse d'ascension max.	6 m/s (mode S) 6 m/s (mode N)
Vitesse de descente max.	6 m/s (mode S) 6 m/s (mode N)
Vitesse max. (proche du niveau de la mer, sans vent)	19 m/s (mode S) 15 m/s (mode N) 5 m/s (mode C)
Plafond pratique max. au-dessus du niveau de la mer	5 000 m
Temps de vol max.	31 min (mesuré en vol à 19,4 km/h dans des conditions sans vent)
Temps de vol stationnaire max. (sans vent)	30 min
Distance de vol max.	18,5 km
Résistance au vent max.	10,7 m/s (échelle 5)
Angle d'inclinaison max.	35° (mode S) Recto : 30°, Arrière : 20°, Gauche : 35°, Droite : 35° (mode N)
Vitesse angulaire max.	250°/s (mode S) 90°/s (mode N) 60°/s (mode S)
Température de fonctionnement	de 0 à 40 °C
GNSS	GPS + GLONASS + GALILEO
Fréquence de fonctionnement	2,400 à 2,4835 GHz; 5,725 à 5,850 GHz
Puissance de l'émetteur (EIRP)	2,400 à 2,4835 GHz : < 30 dBm (FCC), < 20 dBm (CE/SRRC/MIC) 5,725 à 5,850 GHz : < 30 dBm (FCC), < 14 dBm (CE), < 29 dBm (SRRC)
Plage de précision du vol stationnaire	Vertical : ± 0,1 m (avec positionnement visuel) ; ± 0,5 m (avec positionnement GNSS) Horizontal : ± 0,1 m (avec positionnement visuel) ; ± 1,5 m (avec positionnement GNSS)
Stockage interne	8 Go (7,2 Go de stockage disponible)
Nacelle	
Amplitude mécanique	Inclinaison : -135° à +45° Roulis : -45° à +45° Panoramique : -100° à +100°
Plage réglable	Inclinaison verticale : -90° à 0° (par défaut) et -90° à +24° (paramétrage étendu)
Stabilisation	3 axes (inclinaison, roulis, pano)

Vitesse de contrôle max. (inclinaison)	100°/s
Plage de vibrations angulaire	±0,01°
Système de détection	
Avant	Distance de mesure de précision : 0,38 à 23,8 m Vitesse effective de détection : ≤15 m/s FOV : 72° (à l'horizontale), 58° (à la verticale)
Arrière	Distance de mesure de précision : 0,37 à 23,4 m Vitesse effective de détection : ≤12 m/s FOV : 57° (à l'horizontale), 44° (à la verticale)
Haut	Distance de mesure de précision : 0,34 à 28,6 m Vitesse effective de détection : ≤12 m/s FOV : 63° (à l'horizontale), 78° (à la verticale)
Inférieur	Portée de mesure du capteur infrarouge : 0,1 à 8 m Portée du vol stationnaire : 0,5 à 30 m Portée du capteur infrarouge en vol stationnaire : 0,5 à 60 m
Conditions d'utilisation	Surfaces non réfléchissantes et discernables avec une réflexion diffuse > 20 % ; éclairage adéquat > 15 lux
Caméra	
Capteur	CMOS 1 pouce Pixels effectifs : 20MP
Objectif	FOV : 88° Équivalent 35 mm : 22 mm Ouverture : f/2,8 Portée de mise au point : de 0,6 m à l'infini
ISO	Vidéo : 100 – 3 200 (Auto), 100 – 6 400 (Manuel) Vidéo-10bit : 100 - 800 (Auto), 100 – 1 600 (Manuel) Photo : 100 – 3 200 (Auto), 100 – 12 800 (Manuel)
Vitesse d'obturation électronique	1/8 000 s - 8 s
Taille d'image maximale	20MP (5 472 × 3 648, 3:2; 5 472 × 3 078, 16:9)
Modes de photographie fixe	Prise de vue unique : 20MP Rafale : 20MP Bracketing d'exposition automatique (AEB) : 20MP, 3/5 clichés à 0,7 EV Intervalle : 20MP 2/3/5/7/10/15/20/30/60 secondes SmartPhoto : 20MP Panorama HDR : Vertical (3 × 1) : env. 3 328 × 8 000 pixels (l × H) Large (3 × 3) : env. 8 000 × 6 144 pixels (l × H) Panorama 180° (3 × 7) : env. 8 192 × 3 500 pixels (l × H) Sphère (3 × 8 + 1) : env. 8 192 × 4 096 pixels (l × H)
Définition vidéo	5,4K : 5 472 × 3 078 24/25/30 ips 4K Ultra HD : 3 840 × 2 160 24/25/30/48/50/60 ips 2,7K : 2 688 × 1 512 24/25/30/48/50/60 ips FHD : 1 920 × 1 080 24/25/30/48/50/60/120 ips
Débit binaire max.	150 Mb/s
Fichier système pris en charge	FAT32 exFAT (recommandé)
Format de photo	JPEG/DNG (RAW)

Format de vidéo	MP4/MOV (H.264/MPEG-4 AVC, H.265/HEVC)
Zoom numérique	4K 24/25/30 ips : 4x 2,7K 24/25/30 ips : 6x 1 080p 24/25/30 ips : 8x 2,7K 48/50/60 ips : 4x 1 080p 48/50/60 ips : 6x Remarque : Le zoom numérique n'est pas disponible lors de l'enregistrement en D-log, HLG ou au ralenti à 120 ips.

Radiocommande	
Fréquence de fonctionnement	2,400 à 2,4835 GHz ; 5,725 à 5,850 GHz
Radiocommande et système de transmission	OcuSync 2.0
Distance de transmission max. (sans obstacle ni interférence)	12 km (FCC) 8 km (CE/SRRC/MIC)
Température de fonctionnement	de 0 à 40 °C
Puissance de l'émetteur (EIRP)	2,400 à 2,4835 GHz : < 26 dBm (FCC), < 20 dBm (CE/SRRC/MIC) 5,725 à 5,850 GHz : < 26 dBm (FCC/SRRC), < 14 dBm (CE)
Capacité de la batterie	5 200 mAh
Courant/tension de fonctionnement	1 200 mA à 3,6 V (avec un appareil Android) 700 mA à 3,6 V (avec un appareil iOS)
Taille max. des appareils mobiles compatibles (L × H)	180 × 86 × 10 mm
Types de port USB compatibles	Lightning, micro-USB (Type-B), USB-C

Système de transmission vidéo	
Système de transmission vidéo	O3
Qualité de l'aperçu en direct	1 080p à 30 ips
Distance de transmission max. (sans obstacle ni interférence)	12 km (FCC) 8 km (CE/SRRC/MIC)
Format d'encodage vidéo	H.265/H.264
Débit binaire max.	16 Mb/s
Latence (dépend des conditions environnementales et de l'appareil mobile)	120 à 130 ms

Chargeur	
Entrée	100 à 240 V ; 50/60 Hz ; 1,3 A
Sortie	Batterie : 13,2 V = 2,82 A USB : 5 V / 2 A
Puissance nominale	38 W
Batterie de Vol Intelligente	
Capacité de la batterie	3 500 mAh
Tension	11,55 V
Tension de recharge max.	13,2 V
Type de batterie	LiPo 3S
Énergie	40,42 Wh
Poids	198 g

Température en recharge	de 5 à 40 °C
Puissance de recharge max.	38 W
Appli	
Appli	DJI Fly
Système d'exploitation requis	iOS v11.0 ou version ultérieure ; Android v6.0 ou version ultérieure
Cartes SD	
Cartes SD prises en charge	Requiert une carte microSD UHS-I de classe 3.
Cartes microSD recommandées	SanDisk Extreme PRO 64 Go V30 A2 microSDXC SanDisk High Endurance 64 Go V30 microSDXC SanDisk Extreme 64 Go V30 A2 microSDXC SanDisk Extreme 128 Go V30 A2 microSDXC SanDisk Extreme 256 Go V30 A2 microSDXC Lexar 667x 64 Go V30 A2 microSDXC Lexar High-Endurance 64 Go V30 microSDXC Samsung EVO 64 Go microSDXC Samsung EVO Plus 64 Go microSDXC Samsung EVO Plus 256 Go microSDXC Kingston 128 Go V30 microSDXC Netac 256 Go A1 microSDXC

Mise à jour du firmware

Utilisez DJI Fly ou DJI Assistant 2 (Gamme drones de loisirs) pour mettre à jour le firmware de l'appareil.

Utilisation de DJI Fly

Lorsque vous connectez l'appareil et la radiocommande à l'application DJI Fly, vous êtes informé si une nouvelle mise à jour du firmware est disponible. Pour démarrer la mise à jour, connectez votre appareil mobile à Internet et suivez les instructions affichées à l'écran. Notez que vous ne pouvez pas mettre à jour le firmware si la radiocommande n'est pas liée à l'appareil. Connexion Internet requise.

Utilisation de DJI Assistant 2 (Gamme drones de loisir)

Mettez à jour séparément le firmware de l'appareil et de la radiocommande à l'aide de DJI Assistant 2 (Gamme drones de loisir). Suivez les instructions ci-dessous pour mettre à jour le firmware de l'appareil via l'application DJI Assistant 2 (Gamme drones de loisir) :

1. Lancez DJI Assistant 2 (Gamme drones de loisir) et connectez-vous à l'aide de votre compte DJI.
2. Mettez l'appareil sous tension et connectez-le au port USB-C d'un ordinateur.

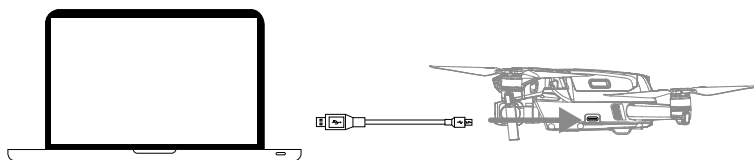

3. Sélectionnez DJI Air 2S et cliquez sur Mises à jour du firmware dans le panneau de gauche.
4. Sélectionnez la version du firmware que vous souhaitez mettre à jour.

5. Attendez que le firmware soit téléchargé. La mise à jour du firmware démarre automatiquement.
 6. L'appareil redémarrera automatiquement une fois la mise à jour du firmware terminée.
- Suivez les instructions ci-dessous pour mettre à jour le firmware de la radiocommande via DJI Assistant 2 (Gamme drones de loisir) :
1. Lancez DJI Assistant 2 (Gamme drones de loisir) et connectez-vous à l'aide de votre compte DJI.
 2. Mettez la radiocommande sous tension, puis connectez-la au port USB-C d'un ordinateur à l'aide d'un câble micro-USB.

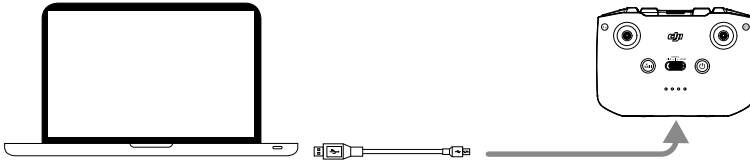

3. Sélectionnez Radiocommande DJI Air 2S et cliquez sur Mises à jour du firmware dans le panneau de gauche.
4. Sélectionnez la version du firmware que vous souhaitez mettre à jour.
5. Attendez que le firmware soit téléchargé. La mise à jour du firmware démarre automatiquement.
6. Patientez jusqu'à ce que la mise à jour du firmware soit terminée.



- Assurez-vous de suivre toutes les étapes pour mettre à jour le firmware. Sinon, la mise à jour risque d'échouer.
- La mise à jour du firmware prend environ 10 minutes. Il est normal que la nacelle pende, que les indicateurs du statut de l'appareil clignotent et que l'appareil redémarre. Patientez jusqu'à ce que la mise à jour soit terminée.
- Assurez-vous que l'ordinateur est connecté à Internet.
- Avant d'effectuer une mise à jour, assurez-vous que la Batterie de Vol Intelligente a au moins 40 % de charge et la radiocommande au moins 30 %.
- Ne débranchez pas l'appareil de l'ordinateur pendant une mise à jour.

Informations sur le service après-vente

Accédez au site <https://www.dji.com/support> pour en savoir plus sur les politiques de service après-vente, de services de réparation et d'assistance.

Service client DJI
<https://www.dji.com/fr/support>

Contenu sujet à modifications.

Téléchargez la dernière version sur
<http://www.dji.com/air-2s>

Si vous avez des questions à propos de ce document, veuillez contacter
DJI en envoyant un message à l'adresse suivante : **DocSupport@dji.com**.

DJI est une marque commerciale de DJI.
Copyright © 2021 DJI Tous droits réservés.