



Caméra HD
720p



Autonomie
6-8 min



Portée R/C
80m max



Portée smartphone
50m max



Fonction
Flip

POWERED BY
PNJdrone
Fly with passion

Précautions d'utilisation

Le présent manuel décrit comment préparer et utiliser votre drone DISCOVERY WIFI HD. Il fournit également des informations sur les précautions d'utilisation et de sécurité, la réglementation, la conformité et les spécifications techniques de l'appareil. Veuillez le lire entièrement et attentivement avant toute utilisation, puis régulièrement, afin de vous familiariser avec toutes les caractéristiques de l'appareil et d'assurer une utilisation de votre drone en toute sécurité et de profiter pleinement de celui-ci. Conservez-le pour une utilisation future. Ce manuel est également disponible sur le site www.pnj-cam.com où il sera régulièrement mis à jour.

Lorsque vous utilisez votre drone, veillez à respecter les précautions suivantes:

- Utilisation en intérieur recommandée (possibilité en extérieur en cas de vent très faible).
- Ne convient pas aux personnes de moins de 14 ans.
- Les mineurs (moins de 18 ans) doivent piloter sous la supervision d'un adulte.
- Attention: risque d'ingestion de petits éléments.
- Ne jamais utiliser l'appareil à proximité d'enfants ou d'animaux.
- Veiller à utiliser ce produit de manière prudente et responsable afin d'éviter toute blessure et/ou dommage matériel.
- S'assurer que votre utilisation est conforme aux dispositions légales du pays où vous vous trouvez.
- Renseignez-vous sur les restrictions d'utilisation des fréquences Wi-Fi de votre lieu de vol.
- Vérifier les conditions météorologiques avant utilisation. Ne pas piloter par temps de pluie, brouillard, vent important ou neige.
- Éviter tout contact avec les éléments suivants: sable, poussière, eau, substance liquide, soleil, chaleur. Sinon, cela pourrait causer des dommages irréversibles.
- Tenir à l'écart de tout obstacle, population, animal, habitation, véhicule, câble haute tension ou arbre.
- Se tenir à distance des hélices en marche. Elles peuvent causer des dommages matériels ou physiques plus ou moins importants.
- Ne convient pas aux personnes épileptiques, sauf avis médical contraire.
- Éviter de piloter de manière excessive (risque de fatigue oculaire ou physique).
- Respecter les consignes de sécurité énoncées dans ce manuel.
- Utiliser uniquement les accessoires fournis par le constructeur.
- Avant chaque vol, vérifier que les batteries sont bien chargées.

Batterie Li-Po

- **ATTENTION:** Toutes les précautions d'utilisation concernant les batteries LiPo doivent être suivies rigoureusement. Une mauvaise manipulation de la batterie peut provoquer un incendie, une explosion, des blessures personnelles ou des dégâts matériels.
- En tenant, chargeant ou utilisant la batterie LiPo incluse dans le pack, vous assumez tous les risques liés à l'utilisation des batteries lithium.
- Toujours tenir hors de portée des enfants.
- Ne jamais laisser la batterie sans surveillance pendant le chargement (pas plus de 1 heure).
- Utiliser uniquement le chargeur fourni dans le pack et brancher au port USB d'un ordinateur. N'utilisez jamais de chargeur Ni-Cd ou Ni-Mh car cela est très dangereux.
- Avant de charger la batterie, vérifiez qu'elle ne soit pas endommagée. Vérifiez que la batterie n'ait pas gonflé ou que le compartiment de la batterie ne soit pas perforé. Si vous remarquez une de ces situations: **NE CHARGEZ PAS LA BATTERIE !** Une batterie usée devra être retirée et remplacée.
- Toujours s'assurer que la tension de sortie du chargeur corresponde à la tension de la batterie. Ne pas charger à une vitesse plus élevée que celle recommandée.
- Déconnecter la batterie du chargeur si celle-ci devient trop chaude (ne jamais excéder les 60°C / 140°F) ou gonfle. Si la batterie devient trop chaude pour que vous puissiez la toucher pendant le chargement, déconnecter le chargeur immédiatement.
- Charger uniquement sur des surfaces non-inflammables. Ne jamais charger à l'intérieur d'un véhicule ! Ne pas exposer la batterie à toute source de chaleur ou température élevée.
- Ne pas mettre la batterie en contact avec de l'eau ou être immergée dans tout autre liquide.

- Une mauvaise utilisation de la batterie peut provoquer des incendies, des explosions ou d'autres dangers.
- En cas d'incendie causé par la batterie, n'utilisez surtout pas d'eau pour éteindre le feu (sable recommandé).
- Ne pas transporter des batteries sans emballage dans votre poche ou sac, car le choc des batteries les unes contre les autres pourrait provoquer un court-circuit.

Avertissement

Nous vous rappelons que la loi vous oblige à utiliser ce drone de manière prudente et responsable afin d'éviter tout dommage humain ou matériel. Dans le cas d'une utilisation non autorisée ou à des fins illicites, vous serez tenu pleinement responsable de tout dommage causé. Veuillez à respecter la législation, sans porter atteinte à la vie privée d'autrui.

PNJ n'assume aucune responsabilité en cas de dommage résultant directement ou indirectement de l'utilisation du produit, d'une pièce de ce produit ou de ce manuel. PNJ ne peut être tenu responsable de tout accident, blessure, décès, perte ou autre réclamation de quelque nature que ce soit lié à ou résultant de l'utilisation de ce produit.

Tous les télépilotes doivent respecter les règlements d'organisations internationales telles que l'ICAO (Organisation de l'Aviation Civile Internationale) et les règlements de leur propre espace aérien national. Pour en savoir plus sur les règles en vigueur, veuillez vous reporter au site de la DGAC.

Veuillez consulter notre site pour plus d'informations: www.pnj-cam.com

1. CARACTÉRISTIQUES

DRONE

Autonomie 6-8 min
Fonction Flip 360°
3 vitesses

RADIO-COMMANDE

Portée 80m
Fréquence 2.4GHz

CAMÉRA WiFi HD

Caméra amovible
Fonctions photo / vidéo
Vidéo HD 720p30ips

SMARTPHONE

Portée 50m
Retour vidéo

NCLUS DANS LE PACK

- Drone avec caméra WiFi HD 720p
- Batterie Li-Po 600mAh 3.7V
- Chargeur USB
- 4 hélices installées
- 4 hélices de rechange
- Radio-commande
- Mode d'emploi

2. PRÉSENTATION DE LA RADIO-COMMANDE

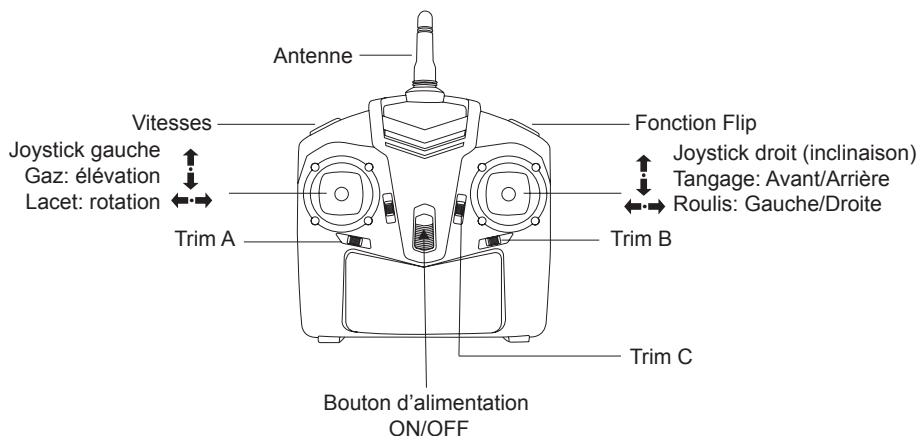

3. INSTALLATION DES PILES & DE LA BATTERIE

INSTALLER LES PILES DE LA R/C (RADIO-COMMANDE)

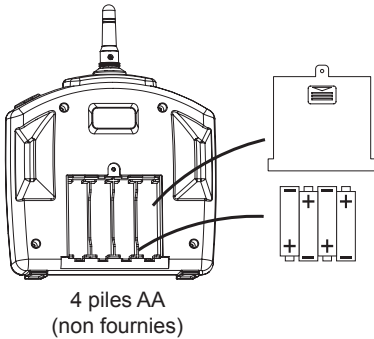

REMARQUES:

- Toujours installer en présence d'un adulte
 - Toujours utiliser 4 piles de la même marque
 - Ne jamais mélanger des piles usées et des piles neuves
1. Dévissez le compartiment de piles et insérez les 4 piles AA en respectant les polarités (+/-) comme indiqué ci-contre.
 2. Re-vissez le cache des piles.

CHARGER LA BATTERIE DU DRONE

1. Branchez le chargeur à un port USB d'ordinateur.
2. Retirez délicatement la batterie du drone pour la charger, en prenant soin de ne pas endommager la caméra si elle est déjà installée sur le drone.
3. Connectez la batterie au chargeur USB, en vous assurant d'insérer le connecteur dans le bon sens.
4. Pendant le chargement, la LED s'allume en rouge. Elle s'éteint lorsque le chargement est fini.



ATTENTION:

- Même si la LED ne s'éteint pas, ne jamais laisser en charge plus de 60 minutes.
- Ne jamais laisser la batterie en charge sans surveillance.
- Utiliser uniquement la batterie et le chargeur fournis dans le pack.
- Par sécurité, brancher uniquement au port USB d'un ordinateur.
- Pendant le vol, si les LED sous le drone clignotent, cela indique que le niveau de batterie est faible. Vous devez alors faire atterrir le drone et recharger la batterie avant de la ré-utiliser.

4. ENVIRONNEMENT DE VOL SÉCURISÉ

1. Assurez-vous que l'environnement dans lequel vous volez est à l'écart de personnes, d'animaux ou de tout autre obstacle avant de décoller. Vous devez également vérifier que vous vous situez dans une zone autorisée et respecter la législation en vigueur.
2. Le DISCOVERY WIFI HD est destiné à voler en intérieur dans de larges espaces ou en extérieur par vent faible. Laissez toujours une distance de sécurité de 1,5m entre le drone et vous, pendant le vol.

5. PRINCIPALES ÉTAPES DE DÉMARRAGE/ARRÊT

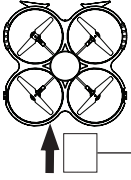

Batterie Li-Po
3.7V 600mAh

Étape 1

Insérez la batterie à l'intérieur du compartiment prévu à cet effet, sous le drone. Branchez le connecteur de la batterie à celui du drone - **NE PAS BRANCHER DANS LE MAUVAIS SENS**. Les LED du drone clignotent. Placez le drone sur une surface plane et dégagee.



3. Tout en haut,
puis tout en bas

1. Maintenez le
joystick gauche
tout en bas

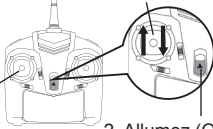

2. Allumez (ON)

Étape 2

Assurez-vous que le joystick gauche se situe tout en bas, au centre. Puis allumez la R/C en mettant le bouton sur ON. Pour connecter la R/C au drone, poussez le joystick gauche tout en haut puis tout en bas, jusqu'à entendre un son « bip ». La prochaine fois que vous pousserez le joystick gauche (doucement), le drone décollera.

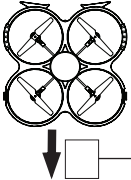

Batterie Li-Po
3.7V 600mAh

Étape 3

Toujours retirer la batterie du drone après le vol.

Alimentation

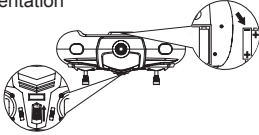

Étape 4

Toujours éteindre la R/C et le drone après le vol. Retirer la batterie du drone, ainsi que les piles de la R/C si vous ne les utilisez pas pendant une longue période.

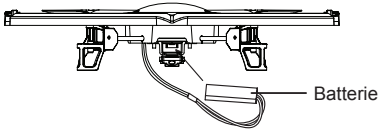

La batterie a été conçue pour se connecter au chargeur USB et au drone dans **UN SEUL SENS**. Veuillez vous assurer de respecter l'orientation des connecteurs et **NE PAS BRANCHER DANS LE MAUVAIS SENS**.

6. CONTRÔLE DU DRONE

VEUILLEZ VOUS ENTRAÎNER RÉGULIÈREMENT ET UTILISER LE DRONE EN PRÉSENCE D'UN ADULTE EXPÉRIMENTÉ SI VOUS ÊTES MINEUR.

Placez le drone sur une surface plane, en vous assurant de le poser à l'endroit; c'est-à-dire comme indiqué ci-après, le logo dans le sens de lecture et la caméra orientée à l'opposé du pilote. Sous les bras du drone, les LED vertes indiquent l'avant et les LED rouges indiquent l'arrière; elles permettent de se repérer plus facilement en vol.

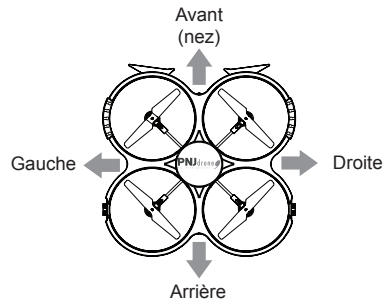

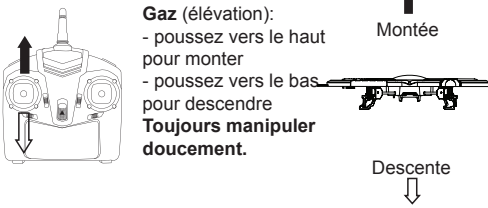
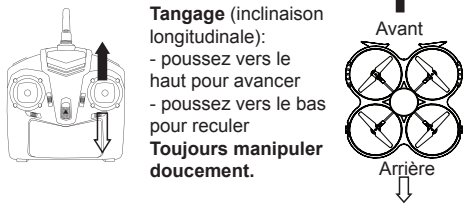
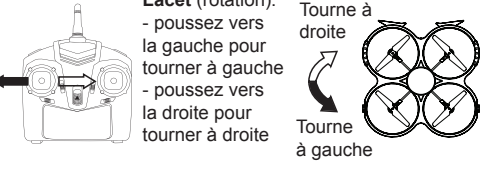
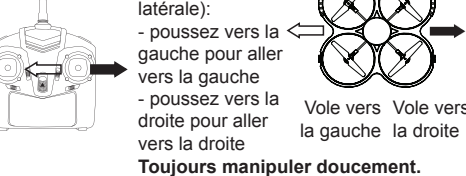
 <p>JOYSTICK GAUCHE Gaz (élévation): - poussez vers le haut pour monter - poussez vers le bas pour descendre Toujours manipuler doucement.</p>	 <p>JOYSTICK DROIT Tangage (inclinaison longitudinale): - poussez vers le haut pour avancer - poussez vers le bas pour reculer Toujours manipuler doucement.</p>
 <p>JOYSTICK GAUCHE Lacet (rotation): - poussez vers la gauche pour tourner à gauche - poussez vers la droite pour tourner à droite</p>	 <p>JOYSTICK DROIT Roulis (inclinaison latérale): - poussez vers la gauche pour aller vers la gauche - poussez vers la droite pour aller vers la droite Toujours manipuler doucement.</p>

ASTUCE: Il est plus facile lorsque vous commencez l'apprentissage du pilotage de drone, de ne pas utiliser le mouvement gauche/droite du joystick gauche car le drone tourne sur lui-même et cela peut désorienter. Il est donc conseillé de garder les LED vertes vers l'avant et les LED rouges vers l'arrière. En utilisant les autres commandes, vous pouvez faire tous les déplacements et le drone restera stable.

7. CHANGEMENT DE VITESSE

Lorsque vous allumez votre drone la première fois, le DISCOVERY WIFI HD est configuré en **vitesse Lente (40%)**. Si vous appuyez une fois sur le bouton supérieur gauche (SPEED) vous passerez en **vitesse Moyenne (60%)** et entendrez 2 «bip bip». Si vous appuyez à nouveau sur le bouton SPEED, vous passez en **vitesse Rapide (100%)** et entendrez 3 «bip bip bip». Si vous rappelez sur le bouton SPEED, vous repassez en vitesse Lente (40%).

Pour apprendre à piloter, nous vous conseillons de rester en vitesse Lente et d'augmenter la vitesse au fur et à mesure des entraînements.

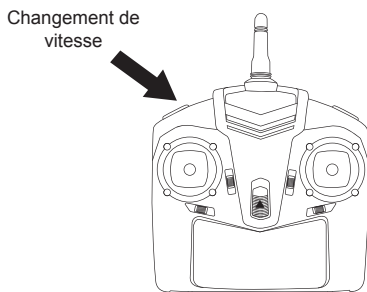

8. AJUSTEMENTS DE VOL

Lorsque vous faites décoller votre drone, et que vous n'utilisez pas le joystick droit, votre drone devrait simplement s'élever de façon verticale. S'il ne réagit pas de la sorte et qu'il dévie d'un côté ou de l'autre, vous pouvez effectuer des ajustements avec les trims pour rétablir la position parfaite du drone.

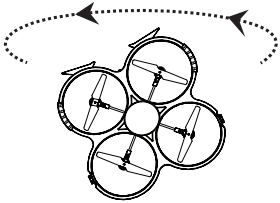

Si le drone tourne sur lui-même vers la gauche, poussez sur le trim A gauche/droite vers la droite.

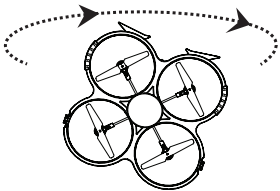
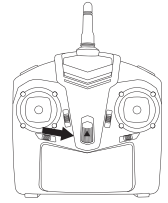

Si le drone tourne sur lui-même vers la droite, poussez sur le trim A gauche/droite vers la gauche.

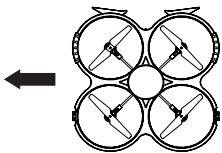
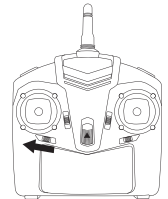

Si le drone dérive vers la gauche, poussez le trim B déplacement gauche/droite vers la droite.

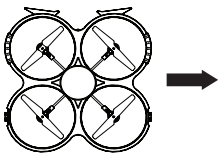
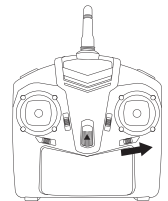

Si le drone dérive vers la droite, poussez le trim B déplacement gauche/droite vers la gauche.

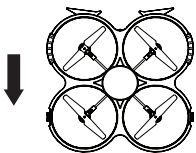
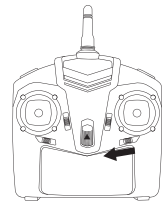

Si le drone dérive vers l'arrière, poussez le trim C déplacement avant/arrière vers l'avant.

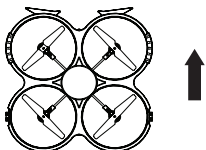
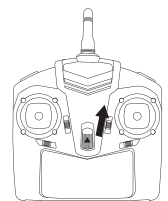

Si le drone dérive vers l'avant, poussez le trim C déplacement avant/arrière vers l'arrière.

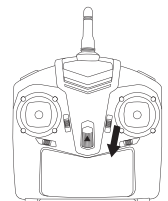

9. RÉALISER UN FLIP À 360°

1. Assurez-vous que le drone soit environ à 3m au-dessus du sol et 3m en-dessous du plafond.
2. Lorsque vous êtes en vitesse Lente ou Moyenne, appuyez sur le bouton Flip sur la radio-commande pour réaliser un looping vers l'avant par défaut.
3. Lorsque vous êtes en vitesse Rapide, il vous suffit de pousser le joystick droit dans la direction que vous voulez pour réaliser un flip dans cette direction, sans avoir besoin d'appuyer sur le bouton Flip.
4. Vous devez compenser en maintenant les gaz (joystick gauche vers le haut) pour que le drone reste en l'air après le flip.

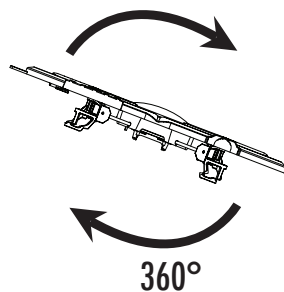

FLIP VERS L'AVANT

en vitesse Lente (40%) ou Moyenne (60%)

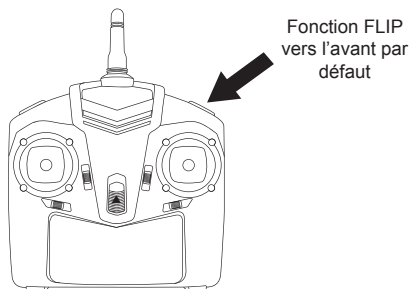

FLIP 4 DIRECTIONS

en vitesse Rapide (100%)

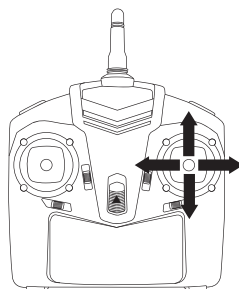

10. CALIBRER LE DRONE

Si vous constatez un fonctionnement anormal du drone (ne répond pas correctement aux commandes), vous pouvez effectuer la calibration afin de réinitialiser le drone.

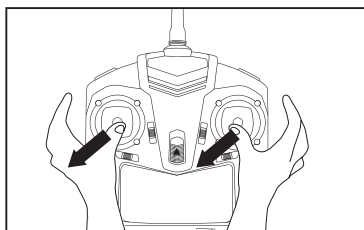

1. Allumez le drone et la radio-commande. Poussez le joystick gauche en haut puis en bas pour connecter le drone à la R/C.
2. Appuyez sur le bouton Speed jusqu'à atteindre la vitesse Rapide (100%: 3 «bip bip bip»)
3. Poussez les 2 joysticks gauche et droit dans les coins inférieurs gauches (à 7h). Maintenez 3 secondes et relâchez, votre drone est réinitialisé et prêt à voler de nouveau.

11. REMPLACER LES HÉLICES ET RÉSOUDRE LES PROBLÈMES

- 1. REMPLACEMENT DES HÉLICES:** Votre DISCOVERY WIFI HD est résistant mais il est possible qu'il soit endommagé suite à un crash important. Vous disposez d'hélices de rechange à l'intérieur du pack, faciles à installer et remplacer. Il suffit d'installer l'hélice sur le moteur et de la visser. Il est très important de respecter la couleur et le numéro indiqué sur l'hélice à remplacer. Deux hélices tournent dans le sens horaire et les deux autres dans le sens anti-horaire.
- 2. LE DRONE NE VOLE PAS DANS LA DIRECTION CHOISIE:**
 - Des cheveux ou autres débris se sont peut-être enroulés autour d'une ou plusieurs hélices. Vous pouvez facilement désinstaller les hélices, retirer les débris, puis remplacer les hélices.
 - Il est probable que les piles de la radio-commande et/ou la batterie du drone soient déchargées. Vous devez donc charger la batterie du drone et remplacer les piles de la R/C si nécessaire.
 - Les Trims (boutons d'ajustement) sont peut-être mal configurés. Effectuez un calibrage comme décrit précédemment au point 9 pour réinitialiser les paramètres d'usine du drone.

12. INSTALLATION DE LA CAMÉRA WIFI

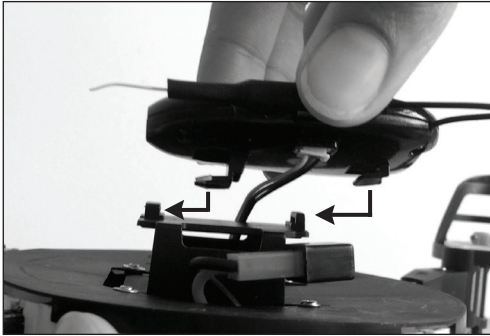

1/ Installez la caméra sur la base en-dessous du drone en insérant les pieds de la caméra dans les encoches prévues à cet effet. Poussez doucement jusqu'au bout pour fixer solidement la caméra. Assurez-vous que la lentille de la caméra soit orientée vers l'avant du drone.

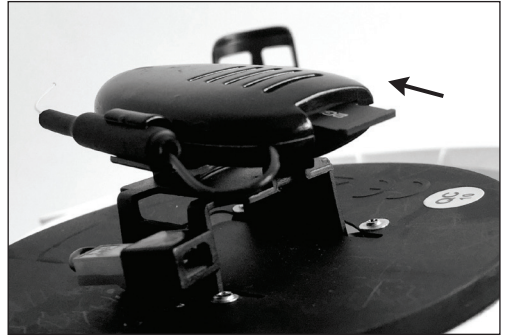

2/ Insérez une carte micro SD (non incluse) dans la fente située à l'arrière de la caméra WiFi. Poussez la carte à l'intérieur jusqu'à entendre un petit clic. Attention, veuillez à insérer la carte micro SD dans le bon sens, comme indiqué sur l'image ci-dessus.

REMARQUES:

- Une fois que la caméra est installée, nous vous conseillons de la retirer délicatement et uniquement lorsque cela est nécessaire, afin d'éviter d'endommager la caméra et son système de fixation.
- Nous vous conseillons d'opter pour une carte Micro SD de classe 6 minimum et de 4GB maximum.
- Pour récupérer les fichiers enregistrés sur la carte mémoire, vous devez la retirer de la caméra (en appuyant dessus pour l'extraire) et l'insérer dans un lecteur de carte (non inclus). Vous pouvez ensuite brancher ce lecteur à un ordinateur pour accéder à vos photos et vidéos.

13. TÉLÉCHARGEMENT DE L'APPLICATION WIFI



Application **PNJ HD**
téléchargeable gratuitement.

TÉLÉCHARGER ET INSTALLER L'APPLICATION

Téléchargez et installez l'application «PNJ HD» sur Apple Store (iPhone) ou Google Play (Android), selon le type de smartphone que vous possédez. Avec cette application, vous pourrez paramétrer et utiliser la caméra de votre drone pour prendre des photos et des vidéos. Vous pourrez également piloter votre drone directement via smartphone, grâce à l'application.

INSTRUCTIONS DE CONNEXION

1. Lorsque vous allumez l'appareil, les LED sous les bras du drone commencent à clignoter, indiquant que le drone est en attente de connexion avec la R/C ou le smartphone.
2. Lorsque vous accédez aux options de réglages sur votre smartphone, activez le WiFi et cherchez le réseau "DISCOWHD____". Cliquez dessus et attendez jusqu'à ce que le signe "✓" apparaisse, indiquant que la connexion a été réussie. Vous pouvez alors quitter la fenêtre de réglages.
3. Ouvrez l'application sur votre smartphone, cliquez sur l'icône et accédez à l'interface de contrôle (remarque: veillez à garder le drone à distance de toute autre connexion WiFi lorsqu'il est en vol).
4. Le retour vidéo apparaît à l'écran dès que vous appuyez sur la flèche «Play».

ÉCRAN D'ACCUEIL

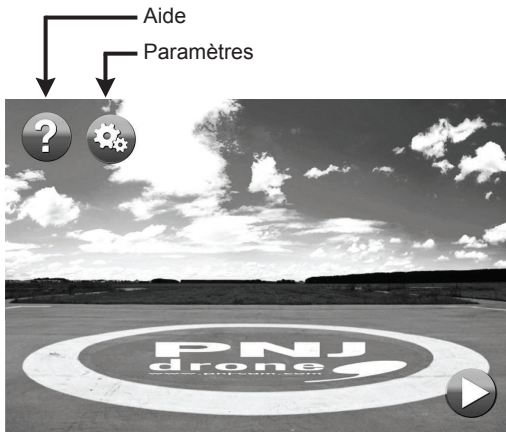

← Bouton «Play» pour accéder à l'interface de contrôle

ÉCRAN PARAMÈTRES

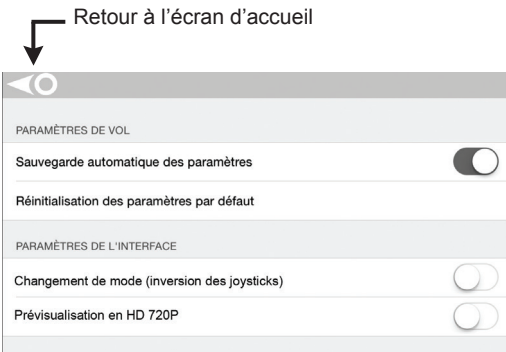

← Sauvegarde automatique des derniers paramètres configurés

← Réinitialiser tous les paramètres

← Passer du Mode 2 par défaut (joystick gauche qui contrôle les gaz) au Mode 1 (joystick droit qui contrôle les gaz)

← Obtenir le retour vidéo en HD

INTERFACE DE CONTRÔLE

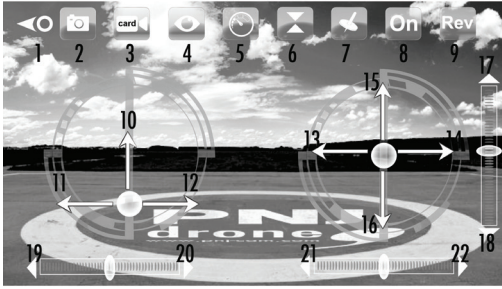

ATTENTION: Avant de faire décoller le drone, veillez à ce que l'environnement de vol soit adapté. Pendant le vol, veillez à ne pas perdre le drone de vue et à tenir les enfants éloignés.

1. Retour
2. Prise de photo
3. Enregistrement et Arrêt vidéo sur carte SD
4. Prévisualisation photos/vidéos
5. Changement de vitesse
6. Stabilisation en hauteur
7. Contrôle par inclinaison
8. Afficher/Masquer les joysticks
9. Inversion de l'écran
10. Accélération haut/bas
- 11/12. Rotation gauche/droite
- 13/14. Inclinaison gauche/droite
- 15/16. Inclinaison avant/arrière
- 17/18. Trim avant/arrière
- 19/20. Trim rotation gauche/droite
- 21/22. Trim gauche/droite

PHOTOS & VIDÉOS

- Lorsque vous appuyez sur le bouton 2 «**Photo**», la caméra du drone déclenche la prise de photo et l'enregistre à la fois dans la carte micro SD (s'il y en a une) et dans votre smartphone.
- Lorsque vous appuyez sur le bouton 3 «**Video card**», vous déclenchez l'enregistrement vidéo. Pour arrêter l'enregistrement, il vous suffit d'appuyer à nouveau sur ce même bouton. La vidéo est alors enregistrée dans la carte micro SD (non fournie).
- Attention: pour réaliser une vidéo, il faut obligatoirement insérer une **carte micro SD** dans la caméra du drone. Nous vous conseillons d'opter pour une carte micro SD de capacité 4GB, classe 6 minimum.
- Vous pouvez voir les photos et vidéos réalisées en appuyant sur le bouton 4 «**Prévisualisation**». Vous accédez au menu ci-dessous et pourrez choisir entre les photos et les vidéos. Pour sauvegarder une vidéo dans la mémoire de votre smartphone, vous devez cliquer sur le bouton «**Télécharger**».

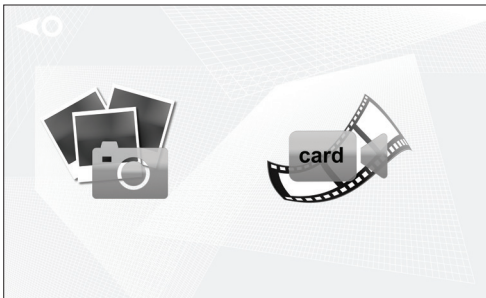

- Bouton «Play» pour visualiser la vidéo enregistrée
- «Supprimer» la vidéo
- «Télécharger» la vidéo dans la mémoire du smartphone

- Une fois le téléchargement de la vidéo terminé, vous pourrez la retrouver dans le dossier Vidéos de votre téléphone. Les photos quant à elles sont automatiquement enregistrées dans le dossier Photos de votre smartphone.
- Vous pouvez récupérer les fichiers en connectant votre smartphone à un ordinateur ou en les envoyant par mail de votre smartphone si vous avez accès à Internet (attention, en utilisant cette méthode, les vidéos sont automatiquement compressées).

CONTRÔLE AVEC LES JOYSTICKS

S'assurer que cette icône soit sur **ON**: Afficher les joysticks. Dès que vous appuyez sur **ON** les LED du drone arrêtent de clignoter et restent fixes ; cela indique que le smartphone et le drone sont bien connectés, le drone est prêt à voler.

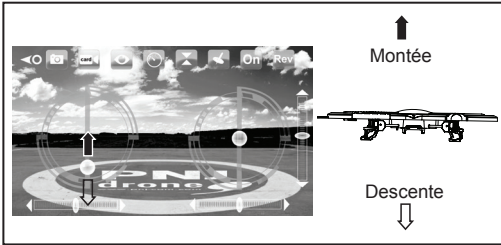
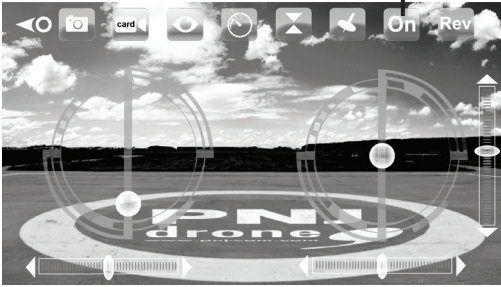

JOYSTICK GAUCHE / Gaz (élévation):
 - poussez vers le haut pour monter
 - poussez vers le bas pour descendre
Toujours manipuler doucement.

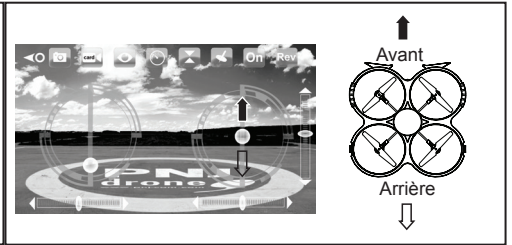

JOYSTICK DROIT / Tangage (inclinaison longitudinale):
 - poussez vers le haut pour avancer
 - poussez vers le bas pour reculer
Toujours manipuler doucement.

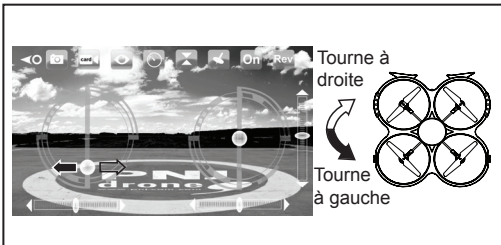

JOYSTICK GAUCHE / Lacet (rotation):
 - poussez vers la gauche pour tourner à gauche
 - poussez vers la droite pour tourner à droite

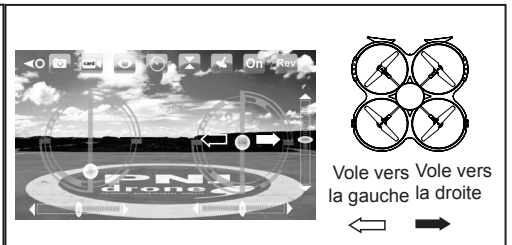

JOYSTICK DROIT / Roulis (inclinaison latérale):
 - poussez vers la gauche pour aller vers la gauche
 - poussez vers la droite pour aller vers la droite
Toujours manipuler doucement.

CONTRÔLE PAR INCLINAISON SENSORIELLE

Appuyer sur cette icône pour activer le contrôle par inclinaison

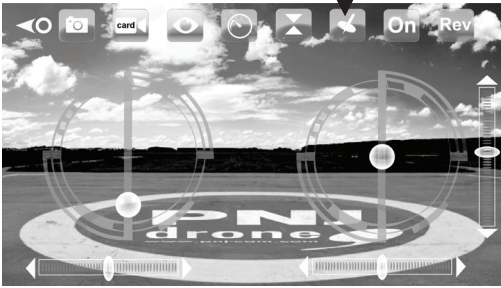

Lorsque le contrôle par inclinaison est activé, le joystick droit passe automatiquement en contrôle par inclinaison du smartphone. Vous devez contrôler le joystick gauche d'une main et incliner votre smartphone selon l'inclinaison que vous souhaitez faire prendre au drone:

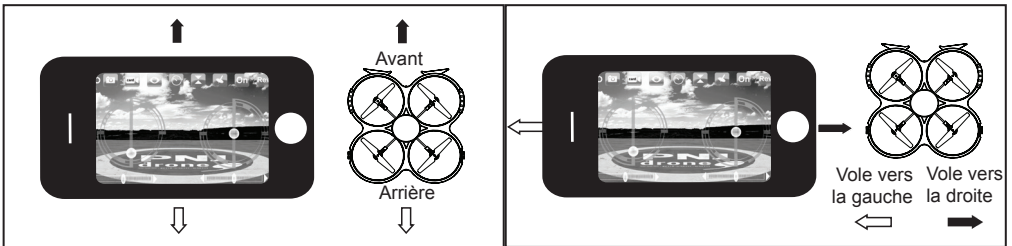

JOYSTICK DROIT / Tangage (inclinaison longitudinale):

- inclinez vers l'avant pour avancer
 - inclinez vers l'arrière pour reculer
- Toujours manipuler doucement.**

JOYSTICK DROIT / Roulis (inclinaison latérale):

- inclinez vers la gauche pour aller vers la gauche
 - inclinez vers la droite pour aller vers la droite
- Toujours manipuler doucement.**

AVERTISSEMENT:

- Si vous ne trouvez pas le WiFi, déconnectez-le et reconnectez-le ensuite.
- Si vous avez besoin de remplacer la batterie, quittez l'application.
- La portée maximale de la fonction WiFi est de 50m. Veuillez ne pas dépasser cette limite.

Garantie

Ce produit est garanti pendant une durée de 12 mois à compter de la date d'achat initiale effectué par le consommateur, sauf certaines pièces d'usure* (cf ci-après), contre tout défaut de fabrication, sur présentation de la preuve d'achat (date, lieu d'achat, nom du produit).

Pendant la durée de garantie contractuelle, le produit défectueux devra être retourné dans son emballage d'origine auprès du service après-vente du revendeur ou du site Internet www.pnj-cam.com, selon le lieu d'achat. Après inspection du produit, le service après-vente procédera à la réparation ou au remplacement de la pièce ou du produit défectueux, à l'exclusion de tout autre dédommagement, si le produit a été utilisé correctement.

La garantie ne couvre pas:

- la coque du drone, les hélices, les protections d'hélices, les trains d'atterrissage, les boutons, les manettes et l'antenne de la radio-commande, endommagés ou détériorés suite à une chute ou un accident, volontaire ou involontaire
- le chargeur de batterie en cas de branchement à une alimentation murale (tension trop élevée)
- les produits qui ont subi des transformations, modifications, personnalisations ou autre assemblage non autorisés
- les dommages résultant d'un accident, de l'usure normale du produit, d'un contact avec un liquide (pluie, eau, etc.)
- les défauts dus à une altération ou détérioration du produit causé par une chute, un choc accidentel ou à une immersion, volontaire ou involontaire,
- les défauts dus à une utilisation anormale du produit, un montage des pièces détachées non conformes aux instructions stipulées dans le présent mode d'emploi ou sur le site www.pnj-cam.com
- les dommages résultant d'une réparation effectuée par l'utilisateur lui-même ou un tiers non autorisé, hors échange des pièces détachées fournies par PNJ
- les défauts causés par des pièces non fournies par PNJ, notamment une batterie non homologuée par PNJ

Tout produit s'avérant non défectueux après analyse sera retourné à l'expéditeur à ses frais.

* Pièces d'usure: Batterie: 6 mois
ESC: 6 mois
Moteurs: 6 mois

Législation française

Si vous utilisez votre drone en France, dans le cadre d'activités de loisirs, nous vous rappelons qu'il est essentiel de respecter les 10 principes suivants pour voler en conformité avec la loi:

- 1/ Ne pas survoler des personnes
- 2/ Ne pas voler au-dessus de 150 mètres
- 3/ Toujours voler en vue directe
- 4/ Ne pas voler en zone urbaine
- 5/ Ne pas voler à proximité des aérodromes
- 6/ Ne pas survoler de sites sensibles
- 7/ Ne pas voler de nuit
- 8/ Pas de violation de la vie privée
- 9/ Pas d'usage commercial des photos et vidéos
- 10/ En cas de doute, se renseigner

Pour plus d'informations sur l'utilisation professionnelle des drones, vous pouvez consulter les sites suivants:

- notre Guide d'utilisation disponible gratuitement sur notre site Internet: www.pnj-cam.com/img/cms/Guide_Drone_1.pdf
- DGAC (Direction Générale de l'Aviation Civile): www.developpement-durable.gouv.fr/Drones-civils-loisir-aeromodelisme

Respect de la vie privée

Dès lors qu'un drone est équipé d'un appareil photo, d'une caméra mobile, d'un capteur sonore ou encore d'un dispositif de géolocalisation, il peut potentiellement porter atteinte à la vie privée, capter et diffuser des données personnelles. La prise de vue aérienne est réglementée par l'article D133-10 du code de l'aviation civile. Dans le respect de ses dispositions, il est possible de réaliser des prises de vue avec un aéromodèle, dans le cadre du loisir ou de la compétition mais limité à un but privé excluant usage commercial publicitaire ou professionnel. Les autres cas de prises de vue seront

traités obligatoirement au titre des activités particulières (demande d'autorisations auprès de la DGAC).

L'article L226-1 du code pénal prévoit une punition d'un an d'emprisonnement et 45 000€ d'amende le fait, au moyen d'un procédé quelconque, volontairement de porter atteinte à l'intimité de la vie privée d'autrui :

- En captant, enregistrant ou transmettant, sans le consentement de leur auteur, des paroles prononcées à titre privé ou confidentiel ;
- En fixant, enregistrant ou transmettant, sans le consentement de celle-ci, l'image d'une personne se trouvant dans un lieu privé.

Il est impératif d'obtenir les autorisations des personnes et des lieux filmés. notamment, si vous souhaitez conserver vos enregistrements et/ou diffuser vos vidéos sur Internet ou tout autre média. Ne diffusez pas d'images dégradantes ou pouvant porter atteinte à la réputation ou la dignité d'une personne. L'utilisation de ce produit à des fins de surveillance, d'espionnage est strictement interdite et peut être sanctionnée par la loi.

Utilisation de l'espace aérien

Pour l'aéromodélisme (loisir, compétition) comme pour les activités particulières (contexte professionnel), l'accès à l'espace aérien est libre en dessous de 150m (en dérogation aux règles de l'air habituelles, qui contraignent les autres aéronefs civils à voler au dessus de cette hauteur sauf autorisations particulières). Seuls les vols à vue sont autorisés pour les aéromodèles. Attention, en dessous de 150m mais :

- en dehors des agglomérations et des rassemblements de personnes ou d'animaux ;
- en dehors des zones proches des aérodromes ;
- et en dehors d'espaces aériens spécifiquement règlementés qui figurent sur les cartes aéronautiques.

Le survol des agglomérations ou des rassemblements de personnes n'est possible que dans le cadre d'une autorisation préfectorale délivrée après avis du service de la défense et de la direction régionale de l'aviation civile. Les activités à proximité des aérodromes, dans des espaces règlementés, ou au-dessus de 150m nécessitent de prendre contact avec les services de la direction régionale de l'aviation civile. Leur autorisation sera fréquemment soumise à l'établissement d'un protocole avec les responsables de l'aérodrome ou de la zone d'espace aérien concerné. C'est dans ce cadre que des activités d'aéromodélisme peuvent notamment trouver place sur des aérodromes d'aviation générale.

Le télépilote d'un drone est responsable des dommages causés par l'évolution de l'aéronef ou les objets qui s'en détachent aux personnes et aux biens de la surface (article L.61613-2 du code des transports). Si la mise en œuvre du drone s'est fait en violation des règles de sécurité, les dispositions pénales du code des transports s'appliquent : peine maximale d'un an d'emprisonnement et 75 000 euros d'amende (article L.6232-4 du code des transports).

Recyclage



Ces symboles indiquent que ce produit qu'il ne doit pas être éliminé en fin de vie avec les autres déchets ménagers. Collecte sélective des déchets électriques et électroniques. Les produits électriques ne doivent pas être mis au rebut avec les produits ménagers. Selon la Directive Européenne 2012/19/CE pour le rebut des matériels électriques et électroniques et de son exécution dans le droit national, les produits électriques usagés doivent être collectés séparément et disposés dans des points de collectes prévus à cet effet. Adressez-vous auprès des autorités locales ou de votre revendeur pour obtenir des conseils sur le recyclage.

Déclaration de conformité



PNJ SARL, 7 Rue Baron 75017 Paris, France, déclare sous son unique responsabilité que le produit qu'il distribue, le DISCOVERY WIFI HD contenu dans le présent pack, est en conformité avec les exigences suivantes de la directive R&TTE 1999/5/CE et la directive EMC 2004/108/CE :

EN 300 440-2 V1.4.1 :2010

ETSI EN 301 489-1 V1.9.2 :2011

EN 301 489-3 V1.6.1 :2013

EN 62479 :2010

Par ailleurs, le DISCOVERY WIFI HD a été testé conforme selon la directive de sécurité des jouets 2009/48/CE et la directive RoHS 2011/65/EU.

Date: 06/08/2015

Signature:



Nom : Pierre NOVE-JOSSERAND

Fonction : Directeur Général

Marques déposées

iPhone est une marque d'Apple Inc., enregistrée aux USA et dans d'autres pays. App Store est une marque de service d'Apple Inc.

Google Play et Android sont des marques de Google Inc.

WiFi® est une marque enregistrée par Wi-Fi Alliance®.

Toutes les marques mentionnées dans ce mode d'emploi sont la propriété de leurs titulaires respectifs.

Modifications

Les explications contenues dans ce Mode d'Emploi ne sont fournies qu'à titre d'information et peuvent être sujettes à modification, sans notification préalable. PNJ SARL ne saurait être tenue responsable directement ou indirectement des éventuels préjudices ou pertes de données résultant d'une erreur ou omission au sein du présent document. PNJ SARL se réserve le droit de modifier le produit ainsi que son mode d'emploi sans aucune restriction ou obligation de prévenir l'utilisateur. Ainsi, il est possible que le produit acheté diffère quelque peu de celui décrit au sein du présent document.

Pour obtenir la dernière version, rendez-vous sur www.pnj-cam.com

