

PNJ

SHARE YOUR VISION

R-FLYER HD

MODE D'EMPLOI



WWW.PNJ.FR

SHARE YOUR VISION

Merci d'avoir choisi un produit PNJ. Le présent manuel décrit comment préparer et utiliser votre produit. Il fournit également des informations sur les précautions d'utilisation et de sécurité, la réglementation, la conformité et les spécifications techniques de l'appareil. Veuillez le lire entièrement et attentivement avant toute utilisation, puis régulièrement, afin de vous familiariser avec toutes les caractéristiques de l'appareil et d'assurer une utilisation optimale de votre drone en toute sécurité et d'en profiter pleinement. Conservez-le pour une utilisation future. Ce manuel est également disponible sur le site www.pnj.fr dans la rubrique « Modes d'Emploi ».

TABLE DES MATIÈRES

TABLE DES MATIÈRES	1
Batterie Li-po.....	1
ATTENTION / WARNING / WAARCHUWING / AVVERTIMENTO	2
Précautions d'utilisation	2
Avertissement.....	3
Conditions optimales de vol	3
Télécharger l'application.....	3
Contenu du pack.....	3
Nom des pièces du drone.....	4
Radiocommande 2.4 GHz	4
Installation de la batterie et chargement	5
Précaution de chargement	6
Installation des hélices et des protections	6
Commencer à voler	7
Décollage / atterrissage automatique	8
Décollage manuel	8
Arrêt d'urgence et crash vertical	8
Bouton retour.....	9
Mode CF	9
Changement de vitesse	10
Flip 360°	10
Calibration du gyroscope et des joysticks	10
Utilisation des joysticks.....	11
Ajustements de vol	12
Prise de photo/vidéo	13
Importer photos et vidéos	13
Interface de contrôle de l'App	14
Pilotage avec les joysticks tactiles.....	15
Ajustements de vol via l'App.....	16
Pilotage par inclinaison	17
Maintenance.....	17
Garantie	18
Législation Française	18
Clubs d'aéromodélisme	19
Recyclage	19
Déclaration de conformité.....	19
Marques déposées.....	20
Modifications.....	20
Carnet de notes.....	20

BATTERIE LI-PO

- En possédant, chargeant ou utilisant la batterie Li-Po, vous assumez tous les risques liés à l'utilisation des batteries lithium.
- À tenir toujours hors de portée des enfants.
- Ne laissez jamais la batterie sans surveillance pendant le chargement.
- Ne laissez jamais la batterie en charge plus de 1 heure.
- Utilisez uniquement le chargeur USB fourni dans le pack. Ne jamais utiliser de chargeur Ni-Cd ou Ni-Mh.
- Avant de charger la batterie, vérifiez qu'elle ne soit pas endommagée. Vérifiez que la batterie n'ait pas gonflée ou que le compartiment de la batterie ne soit pas perforé. Si vous remarquez une de ces situations: **NE CHARGEZ PAS LA BATTERIE !**
- Une batterie usée devra être enlevée de l'appareil et remplacée.
- Si vous remarquez que la batterie commence à gonfler pendant le chargement, déconnectez immédiatement la batterie

- et ne l'utilisez plus. Le fait de continuer à utiliser une batterie gonflée ou détériorée peut entraîner une explosion.
- Assurez-vous que la tension de sortie du chargeur corresponde à la tension de la batterie. Ne chargez pas à une vitesse plus élevée que celle recommandée. Utilisez uniquement le chargeur fourni dans le pack.
 - Déconnectez la batterie du chargeur si celle-ci devient trop chaude (n'excédez jamais les 49°C/120°F) ou gonfle. Si la batterie devient chaude, déconnectez le chargeur immédiatement.
 - Chargez uniquement sur des surfaces non-inflammables. Ne chargez jamais à l'intérieur d'un véhicule !
 - N'exposez pas la batterie à toute source de chaleur ou température élevée.
 - Ne mettez jamais la batterie en contact avec de l'eau ou l'immergez dans tout autre liquide.
 - Une mauvaise utilisation de la batterie peut provoquer des incendies, des explosions ou d'autres dangers.
 - En cas d'incendie causé par la batterie, n'utilisez surtout pas d'eau pour éteindre le feu (sable recommandé).
 - Ne transportez pas des batteries sans emballage dans votre poche ou sac, car le choc des batteries les unes contre les autres pourrait provoquer un court-circuit.
 - Conservez la batterie dans un endroit sec et à température ambiante.



ATTENTION / WARNING / WAARCHUWING / AVVERTIMENTO

FR Veuillez lire le "Mode d'Emploi" entièrement et attentivement avant toute utilisation
Le manuel mis à jour est disponible sur notre site: www.pnj.fr/modes-demploi/
ATTENTION: Toutes les précautions d'utilisation concernant les batteries Li-Po doivent être suivies rigoureusement. Une mauvaise manipulation de la batterie peut provoquer un incendie, une explosion, des blessures personnelles ou des dégâts matériels.

EN Please read the operation manual carefully before using the product
The english User Manual can be downloaded on our website: www.pnj.fr/en/user-manuals/
WARNING : LiPo batteries are dangerous, please follow the instructions to avoid injuries or damages.

NL Lees de instructies in de bedieningshandleiding zorgvuldig door voordat u onze producten gebruikt
De bedieningshandleiding kunt u downloaden vanaf onze website: www.pnj.fr/en/user-manuals/
WAARSCHUWING : LiPo batterijen zijn gevaarlijk, het niet opvolgen van de gebruikshandleiding kan verwondingen en schaden veroorzaken.

IT Leggere interamente e con attenzione l' "user manual" prima dell'uso. Il manuale è disponibile sul nostro sito: www.pnj.fr/en/user-manuals/
ATTENZIONE: tutte le precauzioni d'uso delle batterie LiPo devono essere seguite rigorosamente Un uso errato della batteria può provocare un incendio, un esplosione, lesioni sul corpo e danni materiali.

PRÉCAUTIONS D'UTILISATION

- Lorsque vous utilisez votre drone, veillez à respecter les précautions suivantes:
- Utilisation en extérieur possible en cas de vent très faible et déconseillée en intérieur.
 - Ne convient pas aux personnes de moins de 14 ans.
 - Les mineurs doivent piloter sous la supervision d'un adulte.
 - Attention: risque d'ingestion de petits éléments.
 - N'utilisez jamais l'appareil à proximité d'enfants ou d'animaux.
 - Veillez à utiliser ce produit de manière prudente et responsable afin d'éviter toute blessure et/ou dommage matériel.
 - Assurez vous que votre utilisation est conforme aux dispositions légales du pays où vous vous trouvez.
 - Renseignez-vous sur les restrictions d'utilisation des fréquences Wi-Fi de votre lieu de vol, vérifiez les conditions météorologiques avant utilisation.
 - Ne pilotez pas par temps de pluie, brouillard, vent important ou neige.

- Évitez tout contact avec les éléments suivants: sable, poussière, eau, substance liquide, soleil, chaleur. Cela pourrait causer des dommages irréversibles.
- Restez à l'écart de tout obstacle, population, animal, habitation, véhicule, câble haute tension ou arbre.
- Restez à l'écart des hélices en marche. Elles peuvent causer des dommages matériels ou physiques.
- Ne convient pas aux personnes épileptiques, sauf avis médical contraire.
- Évitez de piloter de manière excessive (risque de fatigue oculaire ou physique).
- Respectez les consignes de sécurité énoncées dans ce manuel.
- Utilisez uniquement les accessoires fournis pour ce drone.
- Avant chaque vol, vérifiez que les batteries soient bien chargées.

AVERTISSEMENT

La loi vous oblige à utiliser ce drone de manière prudente et responsable afin d'éviter tout dommage humain ou matériel. Dans le cas d'une utilisation non autorisée ou à des fins illicites, vous serez tenu pleinement responsable de tout dommage causé. Veillez à respecter la législation, sans porter atteinte à la vie privée d'autrui. PNJ n'assume aucune responsabilité en cas de dommage résultant directement ou indirectement de l'utilisation du produit, d'une pièce de ce produit ou de ce manuel. PNJ ne peut être tenu responsable de tout accident, blessure, décès, perte ou autre réclamation de quelque nature que ce soit lié à ou résultant de l'utilisation de ce produit. Tous les télépilotes doivent respecter les règlements d'organisations internationales telles que l'ICAO (Organisation de l'Aviation Civile Internationale) et les règlements de leur propre espace aérien national. Pour en savoir plus sur les règles en vigueur en France, reportez vous aux sites suivants: **DGAC** - www.developpement-durable.gouv.fr
PNJ - www.pnj.fr

CONDITIONS OPTIMALES DE VOL

- Vol en extérieur (conseillé):** Par sa taille et ses performances, le R-Flyer HD est idéal pour le vol en extérieur et les grands espaces. Piloter à température moyenne, par temps ensoleillé ou sans vent.
- Vol en intérieur (déconseillé):** Le R-Flyer HD se pilote difficilement dans des espaces restreints, ne convient pas pour le vol en intérieur.

Remarques:

- Ne pas utiliser en cas de températures extrêmes (très froides ou très chaudes), car cela pourrait endommager ou altérer les performances de vol du drone.
- Ne pas voler par temps venteux, les performances de vol et le contrôle de l'appareil pourraient être altérés en raison du vent. Cela pourrait également emporter ou endommager le drone.

TÉLÉCHARGER L'APPLICATION



PNJ SKY

Veillez rechercher "PNJ SKY" sur le Google Play Store ou l'Apple App Store pour télécharger l'application mobile afin de contrôler ou paramétrer le drone, de bénéficier d'un retour vidéo en temps réel et d'accéder à votre galerie.

CONTENU DU PACK

1x R-Flyer HD (129g)
1x Radiocommande 2.4 GHz
1x Support pour smartphone
4x Hélices de rechange

4x Protections d'hélices
2x Batteries Li-Po 3.7V 550mah
4x Piles 1.5V AA
1x Chargeur USB

1x Tournevis
1x Enveloppe PNJ
1x Manuel d'utilisation

NOM DES PIÈCES DU DRONE

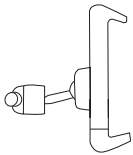
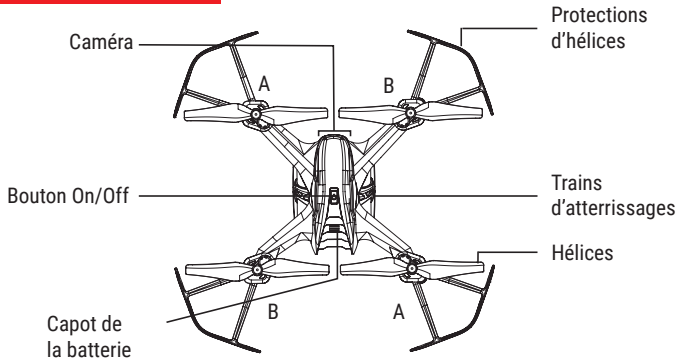

1x Support pour smartphone

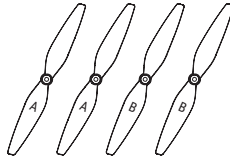

4x Hélices de rechange

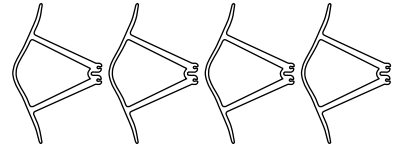

4x Protections d'hélices

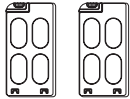

2x Batteries Li-Po 3.7V 550mah

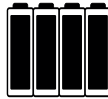

4x Piles 1.5V AA

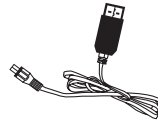

1x Chargeur USB

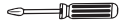

1x Tournevis

RADIOCOMMANDE 2.4 GHZ

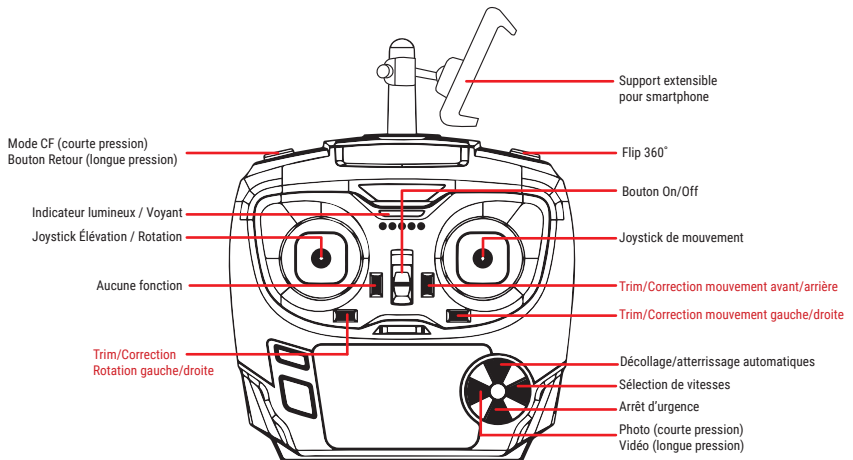

*Les fonctions en rouge ci-dessus permettent de rééquilibrer le drone en ajustant la puissance délivrée par chacun des moteurs (Page 12).

Comment installer le support pour smartphone:

Le support de la radiocommande peut être ajusté à différentes tailles de smartphones (Figure A). Pour installer votre smartphone sur la radiocommande en toute sécurité veuillez suivre les étapes suivantes:

1. Dévisser manuellement la vis moletée située sur le côté de la bague de verrouillage (Figure 1).
2. Insérer le support pour smartphone sur l'antenne de la radiocommande (Figure 1).
3. Replacer la vis moletée afin de verrouiller la bague sur l'antenne. Ecartez l'extrémité inférieure du support et insérer votre smartphone (Figure 2).

Note: Vérifier que votre appareil mobile est correctement installé et qu'il ne bouge pas afin d'éviter tout risque de casse.

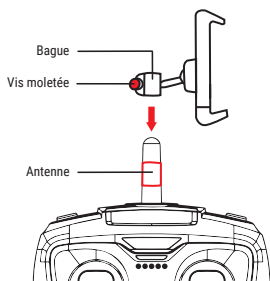

Figure 1: Installation du support

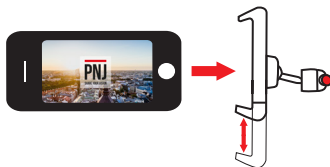
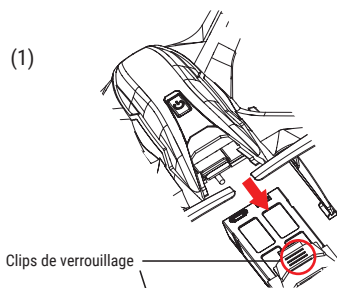

Figure 2: Installation du smartphone

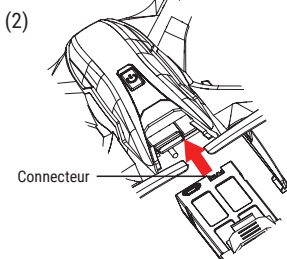

Figure 3: Position Finale

INSTALLATION DE LA BATTERIE ET CHARGEMENT



(1) Clips de verrouillage



(2) Connecteur

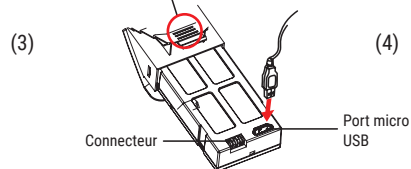

(3) Connecteur, Port micro USB

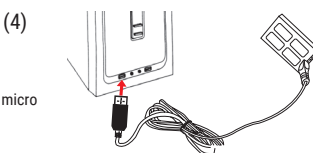

(4)

ATTENTION !
Ne laissez pas les batteries charger sans surveillance.



Powerbank



Chargeur mural



Ordinateur

Comment retirer/installer la batterie:

1. **Retirer:** Maintenir les clips situés des deux côtés de la batterie puis sortir la batterie de son emplacement (Figure 1).
2. **Installer:** La batterie ne s'installe que dans un seul sens. Assurez-vous que le connecteur (mâle) à l'intérieur du drone soit bien aligné avec le connecteur de la batterie (femelle). Maintenir les clips de verrouillage et pousser la batterie avec précaution à l'intérieur le drone jusqu'à entendre le clic de verrouillage.

Comment charger la batterie:

3. Insérer le câble de chargement dans le port micro USB situé sur la partie inférieure de la batterie (Figure 3).
4. Insérer le câble USB dans votre ordinateur (Figure 4).

PRÉCAUTION DE CHARGEMENT

1. Assurez-vous que le voltage requis pour le chargement USB correspond à la source de courant utilisée.
2. La prise de chargement peut surchauffer en cas de surcharge. Dans ce cas débrancher la batterie immédiatement pour éviter tout accident.
3. Ne jamais laisser la batterie charger sans surveillance.
4. N'utilisez pas un autre chargeur ou câble de chargement que celui fourni avec le drone.
5. Attendez 30 minutes après le vol que la batterie refroidisse avant de la recharger.
6. Ne pas exposer la batterie à toute source de chaleur, feu ou flamme, au soleil ou à des environnements trop chauds.
7. Ne pas court-circuiter la batterie.
8. Toujours tenir la batterie à l'écart de pièces en métal ou d'aimants.

INSTALLATION DES HÉLICES ET DES PROTECTIONS

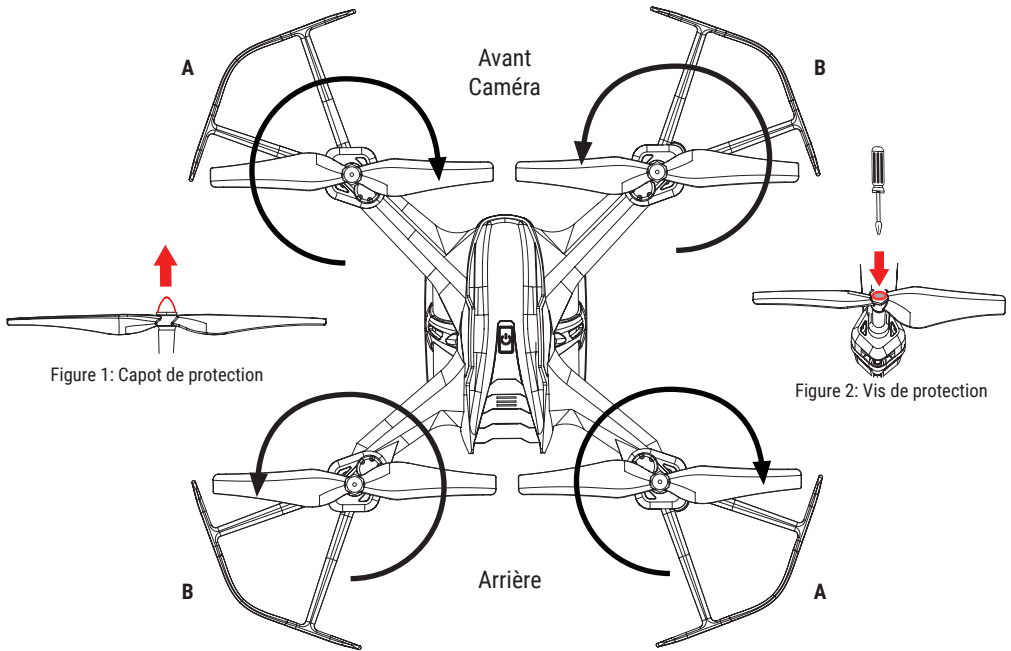

Les hélices du drone sont munies des repères A et B et sont diagonalement opposées:

1. Hélices à sens de rotation horaire (A sur le schéma) sur le moteur avant gauche et sur le moteur arrière droit.
2. Hélices à sens de rotation anti-horaire (B sur le schéma) sur le moteur avant droit et sur le moteur arrière gauche.
3. Pour remplacer les hélices veuillez d'abord retirer manuellement le capot de protection (Figure 1).
4. A l'aide du tournevis inclus dans le pack veuillez dévisser la vis située au sommet du rotor.
5. Retirer l'hélice en tirant dessus avec précaution puis la remplacer par une hélice neuve du même type (A ou B).
6. L'hélice neuve doit être enfoncée au maximum. Veuillez ensuite revisser et replacer le capot de protection.

Note:

Toute opération d'entretien ou de réparation sur le drone, doit être réalisée avec la batterie déconnectée. Des hélices cassées ou endommagées doivent impérativement être remplacées par des hélices neuves, pour garantir un fonctionnement optimal, utilisez toujours des hélices d'origine.

Figure 3: Retirer le cache

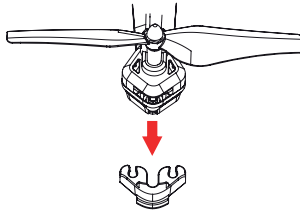
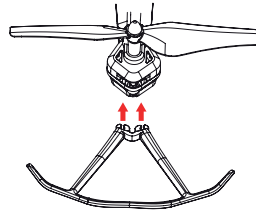

Figure 3: Installer les protections d'hélices



Note: Afin d'assurer votre sécurité et celle de votre entourage veuillez piloter avec les protections d'hélices.

COMMENCER À VOLER

- 1. Initialisation (radiocommande éteinte):** Placer le drone sur une surface plane et presser le bouton On/Off, les indicateurs lumineux du drone clignoteront rapidement pendant 2 sec. (allumage) puis lentement indiquant la recherche d'appairage.
- 2. Appairage:** Allumer la radiocommande. Celle-ci émettra une alerte sonore (bip) indiquant la recherche de fréquence, son indicateur lumineux commencera à clignoter (rouge). Pousser le joystick de gauche vers le haut puis vers le bas afin de connecter/pairer la radiocommande au drone (Figure 1)
- 3. Indicateur:** Une fois la connexion établie les témoins lumineux du drone et de la radiocommande cesseront de clignoter.
- 4. Déverrouillage:** Pour démarrer les moteurs du drone, veuillez orienter simultanément les deux joysticks en diagonale vers l'extérieur (Figure 2). Les moteurs s'allument et les hélices commencent à tourner doucement, le drone est prêt à décoller.
- 5. Décollage:** Pour faire décoller le drone manuellement, orientez doucement le joystick de gauche vers le haut (Figure 3). Vous pouvez également utiliser le bouton décollage/atterrissage automatique, le drone s'élève automatiquement de 1m.
- 6. Atterrissage:** Pour atterrir maintenez le joystick de gauche vers le bas jusqu'à ce que le drone se pose au sol (Figure 3). Vous pouvez également utiliser la fonction décollage/atterrissage automatique, le drone atterrira peu importe son altitude.
- 7. Photo/Vidéo:** Pour prendre une photo appuyez sur le bouton Photo/Vidéo (court signal sonore: "bip"). Pour lancer/interrompre un enregistrement vidéo maintenez le bouton Photo/Vidéo pendant 2 sec (long signal sonore: "biip").
- 8. Arrêt d'urgence:** En cas de collision en vol ou de perte de contrôle du drone: utilisez le bouton d'arrêt d'urgence (Figure 4).
- 9. Batterie:** Lorsque les témoins lumineux du drone se mettent à clignoter rapidement: atterrissez et rechargez la batterie.

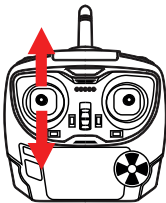

Figure 1: Appairage

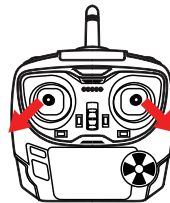

Figure 2: Déverrouillage moteurs

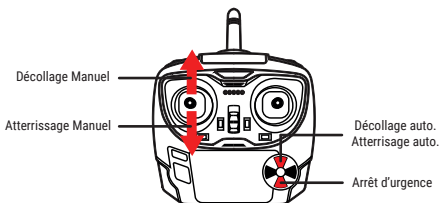

Figure 3: Décollage / Atterrissage

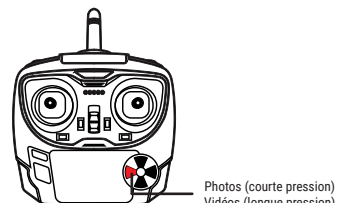
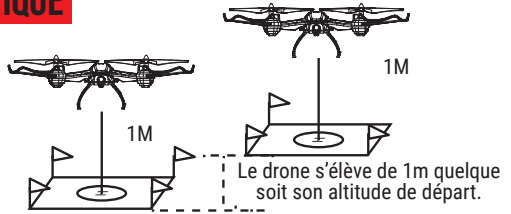

Figure 4: Photos et Vidéos

DÉCOLLAGE / ATERRISSAGE AUTOMATIQUE



Décollage
Atterrissage



- Décollage:** Après que le bouton de décollage/atterrissage automatiques ait été pressé, le drone s'élève et se stabilise à une altitude de 1m au dessus de sa position de départ. Les indicateurs lumineux vont clignoter lentement pendant l'ascension puis s'allumer complètement.
- Atterrissage:** Après que le bouton décollage/atterrissage automatiques a été pressé, le drone va descendre automatiquement à la verticale de sa position jusqu'à toucher le sol.

Attention:

1. Veillez à toujours poser le drone sur une surface plane avant de presser le bouton décollage automatique.
2. Vous pouvez toujours manoeuvrer le drone pendant les phases de décollage et d'atterrissage automatique.
3. Une accélération trop rapide peut causer une dépression d'air autour du senseur et causer des pertes d'altitudes.

DÉCOLLAGE MANUEL

Après avoir déverrouillé/allumé les moteurs (Figure 1) vous pouvez faire décoller le drone manuellement en maintenant le joystick de gauche vers le haut (Figure 2).



Figure 1: Déverrouillage moteurs



Figure 2: Décollage Manuel

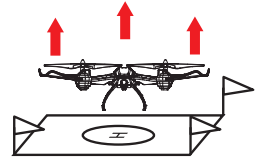

ARRÊT D'URGENCE ET CRASH VERTICAL



Attention



- Arrêt d'urgence:** En cas de collision ou de perte de contrôle vous devez arrêter immédiatement les moteurs du drone. Pour ce faire pressez le bouton d'arrêt d'urgence (Figure 1).
- Crash Vertical:** Si le drone s'écrase en position verticale il coupera automatiquement ses moteurs par sécurité afin de protéger les rotors et votre environnement de tout dommage (Figure 2).
- Reprendre le vol:** Après avoir utilisé la fonction d'arrêt d'urgence ou s'être écrasé en position verticale, veuillez vérifier l'état du drone puis le poser sur une surface plane. Pour redécoller, il suffit de presser le bouton décollage/atterrissage automatique ou de maintenir simultanément les deux joysticks vers le bas et l'extérieur pour déverrouiller les moteurs. (Figure 3).



Bouton
Arrêt d'urgence

Figure 1: Arrêt d'urgence

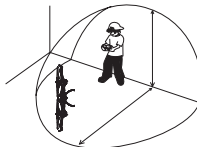

Figure 2: Crash Vertical

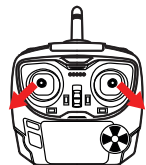
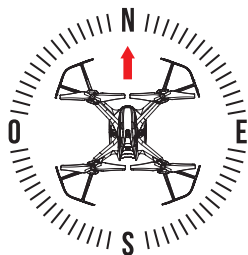

Figure 3: Reprendre le vol

BOUTON RETOUR

(1) Initialisation du drone



Le drone détecte son orientation de départ et la mémorise (Nord).

(2) Activation du Retour (longue pression)

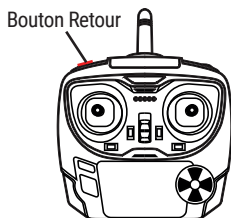

Pressez longuement le bouton Retour pour activer la fonction.

(3) Retour activé

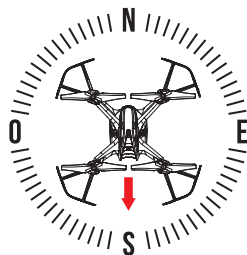

Le drone revient automatiquement dans la direction opposée (Sud).



Fonctionnement du Bouton Retour:

Lors de son initialisation, le drone détecte son orientation et la mémorise (Nord par exemple). En pressant le bouton de retour le drone se dirigera automatiquement dans la direction opposée à celle mémorisée (donc Sud). Le R-Flyer HD n'est pas équipé d'une fonction GPS, il est donc nécessaire de reprendre le contrôle afin de le faire atterrir à l'emplacement souhaité. Le drone est toujours contrôlable pendant la phase de retour.

MODE CF

(1) Mode CF désactivé

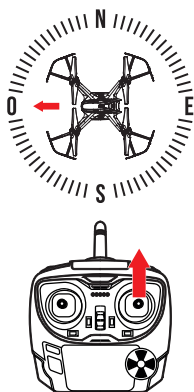

(2) Activation Mode CF (courte pression)

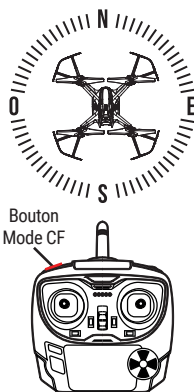

(3) Mode CF activé

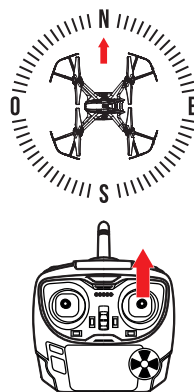

Action: Au moment de la commande le drone enregistre son orientation et la mémorise (Figure 2: Nord). Presser le bouton "Mode CF" (Figure 2) pour activer le verrouillage de direction/orientation (Figure 2: Nord). La radiocommande émet un signal sonore à intervalle régulier lorsque le mode CF est activé.

Explication: Ce mode permet de contrôler le drone sans se soucier de sa direction de vol. Si vous orientez le joystick de droite vers l'avant le drone ira au Nord quelque soit son orientation (Nord/Sud/Est/Ouest) vol au moment de la commande (Figure 3). Lorsque le mode CF est désactivé vous devez en permanence vous soucier de la direction/orientation de vol du drone (Figure 1). Le mode CF est idéal pour apprendre à piloter.

App mobile: Le mode CF peut également s'activer depuis l'application "PNJ SKY" et fonctionne de la même manière.

Attention: si une collision survient il est possible que le mode CF ne fonctionne plus correctement. Dans ce cas, posez le drone immédiatement et réinitialisez le gyroscope et les trims (cf. page 10).

CHANGEMENT DE VITESSE

Le drone dispose de trois vitesses de déplacement :

0. Lorsque vous allumez le drone la 1ère fois, il est configuré par défaut en Vitesse Lente (40%).
1. Appuyez une fois sur le bouton vitesse pour passer en Vitesse Moyenne (70%). Vous entendrez alors: «bip bip».
2. Appuyez à nouveau sur le bouton vitesse pour passer en Vitesse Rapide (100%). Vous entendrez: «bip bip bip».
3. Rappuyez sur le bouton vitesse, pour repasser en Vitesse Lente (40%). Vous entendrez un seul «bip»

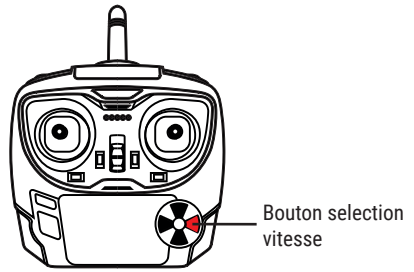

Astuce: Pour apprendre à piloter, nous vous conseillons de rester en vitesse lente et d'augmenter la vitesse au fur et à mesure des entraînements. Vous pouvez changer de vitesse au sol comme en plein vol.

FLIP 360°

Votre R-Flyer HD est capable de réaliser des acrobaties comme le Flip 360°. Pour effectuer un Flip 360° veuillez:

1. Vérifier les alentours (grands espaces requis) puis décoller.
2. Appuyer sur le bouton "Flip 360°" de la radiocommande.
3. Orienter le joystick de droite dans n'importe quelle direction pour effectuer un Flip 360° dans la direction choisie.

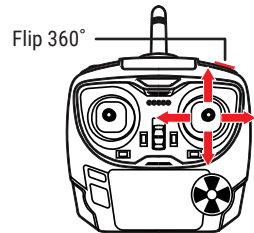

CALIBRATION DU GYROSCOPE ET DES JOYSTICKS

Nous recommandons de recalibrer régulièrement les joysticks de la radiocommande et le gyroscope du drone. Après avoir modifié les ajustements de vol via les trim/correction ou si vous constatez un manque de précision lors du pilotage veuillez suivre les étapes suivantes pour recalibrer la radiocommande:

1. Positionner le drone sur une surface plane puis l'allumer. Après 3 secondes, allumer la radiocommande.
2. Connecter la radiocommande au drone en poussant le joystick gauche vers le haut puis le bas (Figure 1).
3. Maintenir simultanément les deux joysticks pendant 3 secondes en diagonale vers la gauche (Figure 2).
4. Puis maintenir simultanément les deux joysticks pendant 3 secondes en diagonale vers la droite (Figure 3).
5. Une fois la recalibration effectuée, la radiocommande émettra un sonore: "bip" et les indicateurs lumineux du drone clignoteront rapidement pendant 3 secondes. Vous êtes alors prêt à décoller !

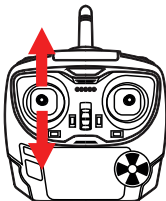

Figure 1: Appairage

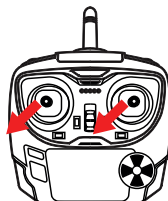

Figure 2: Calibration - Etape 1

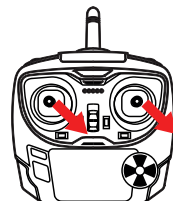
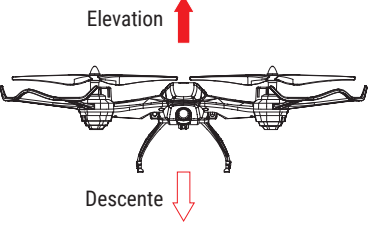
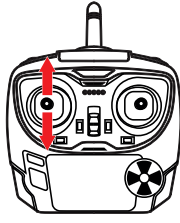
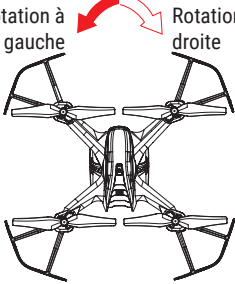
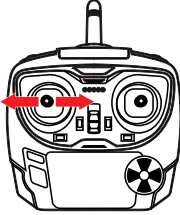
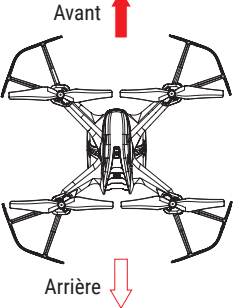
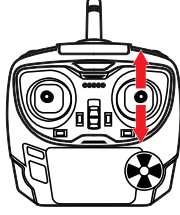
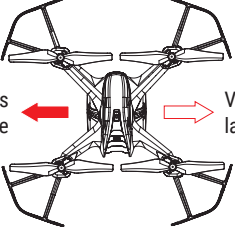
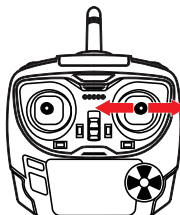







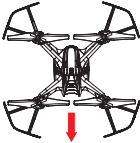





Figure 3: Calibration - Etape 2

UTILISATION DES JOYSTICKS

 <p>Elevation ↑</p> <p>Descente ↓</p>		<p>ELEVATION</p> <ul style="list-style-type: none">• JOYSTICK GAUCHE- Incliner vers le haut pour monter- Incliner vers le bas pour descendre <p>Note: Toujours manipuler le joystick d'élévation avec précaution.</p>
 <p>Rotation à gauche</p> <p>Rotation à droite</p>		<p>ROTATION</p> <ul style="list-style-type: none">• JOYSTICK GAUCHE- Incliner vers la gauche pour tourner à gauche- Incliner vers la droite pour tourner à droite
 <p>Avant ↑</p> <p>Arrière ↓</p>		<p>MOUVEMENTS LONGITUDINAUX</p> <ul style="list-style-type: none">• JOYSTICK DROIT- Incliner vers le haut pour avancer- Incliner vers le bas pour reculer <p>Note: Toujours manipuler le joystick de mouvement avec précaution</p>
 <p>Voler vers la gauche ←</p> <p>Voler vers la droite →</p>		<p>MOUVEMENTS LATÉRAUX</p> <ul style="list-style-type: none">• JOYSTICK DROIT- Incliner vers la gauche pour voler vers la gauche- Incliner vers la droite pour voler vers la droite

AJUSTEMENTS DE VOL

Fonctionnement des boutons trims/correction: Les boutons trim/correction permettent de rééquilibrer le drone en ajustant la puissance délivrée par chacun des moteurs. Les trims ont plusieurs niveaux/intensité de correction, à chaque fois que vous appuyez sur un bouton trim/correction vous augmenterez la puissance délivrée par un des moteurs de 1. Veuillez d'abord réinitialiser les trims (par défaut) en orientant simultanément les deux joysticks en bas à gauche puis à droite (cf. page 10).

		<p>Le drone tourne sur lui-même vers la gauche:</p> <p>Pousser le bouton trim/correction de rotation vers la droite.</p>
		<p>Le drone tourne sur lui-même vers la droite:</p> <p>Pousser le bouton trim/correction de rotation vers la gauche.</p>
		<p>Le drone dérive vers l'avant</p> <p>Tirer le bouton trim/correction de rotation vers l'arrière.</p>
		<p>Le drone dérive vers l'arrière</p> <p>Pousser le bouton trim/correction de rotation vers l'avant.</p>
		<p>Le drone dérive vers la gauche:</p> <p>Pousser le bouton trim/correction de rotation vers la droite.</p>
		<p>Le drone dérive vers la droite:</p> <p>Pousser le bouton trim/correction de rotation vers la gauche.</p>

Note: Après de nombreux crashes ou chocs votre drone peut être endommagé et perdre en stabilité. Pour rééquilibrer votre drone de manière optimale, veuillez le faire décoller dans un environnement sans vent puis analyser la panne/faiblesse. Les boutons trim/correction sont sensibles à utiliser avec précaution, un par un. Nous vous recommandons de noter le nombre de pressions effectuées sur chacun des bouton trims.

PRISE DE PHOTO/VIDÉO

Assurez vous d'avoir correctement installé la carte Micro SD dans la partie inférieure du drone puis:

1. **Radiocommande:** Appuyer sur le bouton photos/vidéos de la radiocommande pour prendre une photo ou une vidéo.
2. **Application mobile (PNJ SKY):** Touchez les icônes 2 ou 3 pour prendre une photo ou une vidéo (entourées en rouge).

(1)

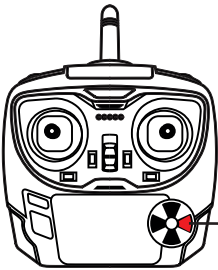

Photo: courte pression
Vidéo: longue pression

(2)



Radiocommande: Les photos et vidéos sont enregistrées sur la carte SD. Pour les importer, vous devez extraire la carte SD (non incluse) du drone, en appuyant dessus puis l'insérer dans un lecteur de carte. Vous pouvez ensuite brancher ce lecteur de carte Micro SD à un ordinateur pour accéder à vos fichiers.

Application Mobile (PNJ SKY): Les photos prises depuis l'application mobile sont automatiquement enregistrées dans la galerie photo de votre smartphone ou tablette.

IMPORTER PHOTOS ET VIDÉOS

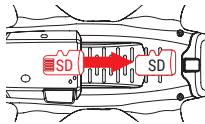

Figure 1: Retirer la carte SD

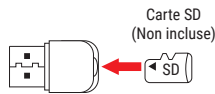

Figure 2: Lecteur de carte



Figure 3: Importation

1. Retirer la carte SD située sous le drone (Figure 1).
2. Insérer la carte SD dans le lecteur de carte (Figure 2).
3. Pour importer vos fichiers depuis la carte SD vers votre ordinateur veuillez suivre les étapes suivantes :
Windows: Mon Ordinateur → Disque Amovible (carte SD) → Fichiers vidéos ou photos → Copier/Coller
Mac: Finder → Disque Amovible (carte SD) → Fichiers vidéos ou photos → Copier/Coller

INTERFACE DE CONTRÔLE DE L'APP

CONNEXION DU TELEPHONE AU DRONE - via réseau WiFi du drone
Nom WiFi : R-Flyer-HD-XXXXXX



Commandes:

L'activation des fonctions 6 et 8 est requise afin de pouvoir contrôler le drone via l'application mobile.

- 1. Retour**
- 2. Prise de photo:** Toucher pour déclencher la prise de photo. La photo sera enregistrée directement sur votre mobile.
- 3. Enregistrement vidéo:** Toucher pour lancer/interrompre un enregistrement vidéo, un compteur se déclenche sous l'icône.
- 4. Prévisualisation photos/vidéos:** Visualiser les photos et vidéos enregistrées.
- 5. Changement de vitesse:** Toucher pour changer de vitesse de vol (3 vitesses différentes: Lente, Moyenne et Rapide). L'aiguille indique le niveau de vitesse sélectionné.
- 6. Maintien d'altitude:** Le drone maintient son altitude automatiquement. Affiche les fonctions 15/16/17 (requis).
- 7. Contrôle par inclinaison:** Se référer au paragraphe: "Pilotage par inclinaison" à la page 17.
- 8. Afficher/Cacher l'interface de contrôle:** Affiche les joysticks tactiles, les trims et les fonctions 15 et 16.
- 9. Afficher/Cacher le menu de paramètres:** Affiche les fonctions supplémentaires: 10/11/12/13/14.
- 10. Inversion de l'écran:** Toucher pour inverser l'écran, toucher à nouveau pour quitter.
- 11. Mode VR - Pilotage en immersion:** Toucher ce bouton pour diviser l'écran en deux afin d'utiliser un casque VR pour smartphone (en option). Toucher à nouveau l'icône pour quitter.
- 12. Mode CF:** Active/Désactive le mode CF. Se référer au paragraphe: "Mode CF" à la page 9.
- 13. Calibration gyroscopique:** Recalibre le gyroscope du drone, se référer au paragraphe "Calibration" à la page 10.
- 14. Parcours de vol:** Programmer un parcours de vol pour le drone de façon intuitive (dessin avec votre doigt).
- 15. Décollage automatique:** Toucher pour activer le décollage automatique. Le drone s'élève de 1m.
- 16. Bouton d'atterrissage automatique:** Toucher pour activer l'atterrissage automatique.
- 17. Bouton d'arrêt d'urgence:** Toucher pour couper immédiatement les moteurs du drone (soyez prudent).
- 18. Flip 360°:** Toucher l'icône et orienter le joystick tactile de droite vers la direction souhaitée pour réaliser un Flip 360°. Se référer au paragraphe: "Flip 360°" à la page 10.

Note: Dans l'éventualité d'une mise à jour de l'application mobile PNJ SKY, certaines des explications ci-dessus pourraient devenir obsolètes. Veuillez alors vous référer au menu d'aide de l'application, disponible depuis le menu principal.

PILOTAGE AVEC LES JOYSTICKS TACTILES

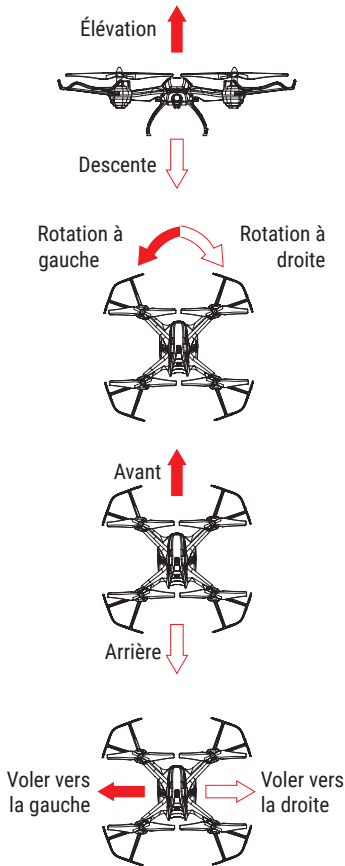

ÉLÉVATION

• JOYSTICK GAUCHE

- Toucher vers le haut pour monter
- Toucher vers le bas pour descendre

Note: Toujours manipuler doucement le joystick d'élévation

ROTATION

• JOYSTICK GAUCHE

- Toucher vers la gauche pour tourner à gauche
- Toucher vers la droite pour tourner à droite

MOUVEMENTS LONGITUDINAUX

• JOYSTICK DROIT

- Toucher vers le haut pour avancer
- Toucher vers le bas pour reculer

Note: Toujours manipuler doucement le joystick de mouvement

MOUVEMENTS LATÉRAUX

• JOYSTICK DROIT

- Toucher vers la gauche pour voler vers la gauche
- Toucher vers la droite pour voler vers la droite

Astuce: Les instructions d'utilisation de l'application "PNJ SKY" sont également disponibles dans le menu d'aide de l'application. Pour accéder au menu d'aide, rendez-vous dans le menu principal puis touchez le point d'interrogation: "?".

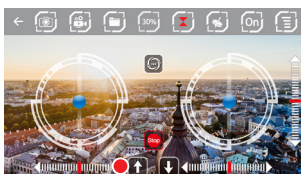
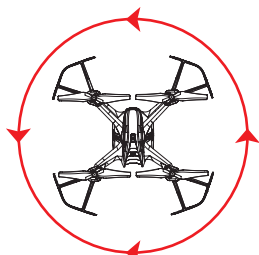

Figure 1: Icône de l'App



Figure 2: Menu principal

AJUSTEMENTS DE VOL VIA L' APP



Le drone tourne sur lui-même vers la gauche:

Appuyer sur le trim/correction de rotation droite.

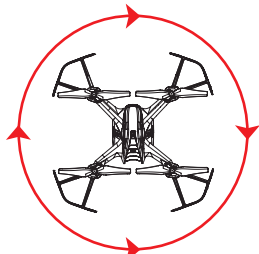

Le drone tourne sur lui-même vers la droite:

Appuyer sur le trim/correction de rotation gauche.

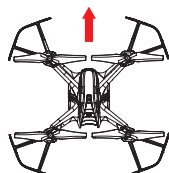

Le drone dérive vers l'arrière

Appuyer sur le trim/correction de mouvement avant pour ajuster le drone.

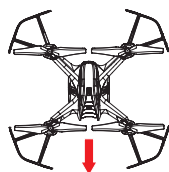

Le drone dérive vers l'avant

Appuyer sur le trim/correction de mouvement arrière, pour ajuster le drone.

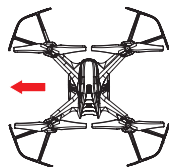

Le drone dérive vers la gauche:

Appuyer sur le trim/correction de mouvement droite pour ajuster le drone.

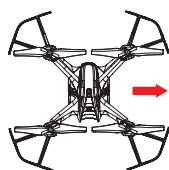

Le drone dérive vers la droite:

Appuyer sur le trim/correction de mouvement gauche pour ajuster le drone.

PILOTAGE PAR INCLINAISON

Pour activer le pilotage par inclinaison du smartphone veuillez toucher l'icône 7. Le joystick de droite suivra alors les inclinaisons de votre smartphone. Vous devez contrôler le joystick gauche d'une main et incliner votre smartphone selon la direction que vous souhaitez suivre.

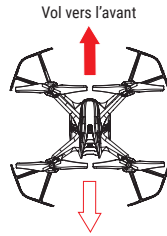

Vol vers l'avant

Vol vers l'arrière

INCLINAISON LONGITUDINALE

• Inclinaison du smartphone:

- incliner vers l'avant pour avancer
- incliner vers l'arrière pour reculer

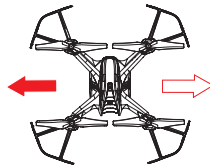

INCLINAISON LATÉRALE

• Inclinaison du smartphone:

- incliner vers la gauche pour voler à gauche
- incliner vers la droite pour voler à droite

MAINTENANCE

- La batterie doit être conservée dans un endroit sec et ventilé. La température de stockage est comprise entre 18°C et 25°. Éviter de la charger et décharger de façon excessive afin de prolonger sa durée de vie. Veuillez à la charger avant de la ranger, si elle est amenée à rester inutilisée pendant une longue durée.

- Si la radiocommande est amenée à rester inutilisée pendant une longue durée, veuillez retirer les piles du compartiment arrière. Une fuite de piles pourrait endommager la radio-commande et risquer de provoquer un incendie. Une fois usées, veuillez jeter les piles selon les dispositions légales prévues afin de préserver l'environnement.

- Pour éviter tout problème, nous vous recommandons de prendre pour habitude de retirer également la batterie du drone lorsque vous ne l'utilisez pas.

- Veuillez conserver votre matériel dans un endroit sec, à l'abri de l'eau et de la chaleur. Ne pas poser le drone sur une surface humide ou à proximité de substances liquides. Cela pourrait causer des dommages irréversibles.

- La maintenance ne peut être effectuée que par le Service Après-Vente du magasin ou du distributeur. Si vous rencontrez un problème avec votre drone, veuillez le contacter directement. Il n'est pas recommandé de changer soi-même le moteur ou la carte mère par exemple, car cela requiert des connaissances techniques.

- Utiliser uniquement les accessoires d'origine ou spécifiés par le constructeur.

- Retrouvez tous nos produits et accessoires sur notre site Internet www.pnj.fr

GARANTIE

Ce produit est garanti pendant une durée de 24 mois à compter de la date d'achat initiale effectué par le consommateur, sauf certaines pièces d'usure* (cf ci-après), contre tout défaut de fabrication, sur présentation de la preuve d'achat (ticket de caisse avec date, lieu d'achat, nom du produit).

Pendant la durée de garantie contractuelle, le produit défectueux devra être retourné dans son emballage d'origine auprès du service après-vente du revendeur ou du site Internet www.pnj.fr, selon le lieu d'achat. Après inspection du produit, le service après-vente procèdera à la réparation ou au remplacement de la pièce ou du produit défectueux, à l'exclusion de tout autre dédommagement, si le produit a été utilisé correctement.

*La garantie ne couvre pas:

- la perte du drone
 - la coque du drone, les hélices, les protections d'hélices, les trains d'atterrissage, les boutons, les manettes et l'antenne de la radio-commande, endommagés ou détériorés suite à une chute ou un accident, volontaire ou involontaire.
 - le chargeur de batterie en cas de branchement à une alimentation murale (tension trop élevée)
 - les produits qui ont subi des transformations, modifications, personnalisations ou autre assemblage non autorisés
 - les dommages résultant d'un accident, de l'usure normale du produit, d'un contact avec un liquide (pluie, eau, etc.)
 - les défauts dus à une altération ou détérioration du produit causé par une chute, un choc accidentel ou à une immersion, volontaire ou involontaire,
 - les défauts dus à une utilisation anormale du produit, un montage des pièces détachées non conformes aux instructions stipulées dans le présent mode d'emploi ou sur le site www.pnj.fr
 - les dommages résultant d'une réparation effectuée par l'utilisateur lui-même ou un tiers non autorisé, hors échange des pièces détachées fournies par PNJ
 - les défauts causés par des pièces non fournies par PNJ, notamment une batterie non homologuée par PNJ
- Tout produit s'avérant non défectueux après analyse sera retourné à l'expéditeur à ses frais.

Les pièces détachées indispensables à l'utilisation du produit sont disponibles pendant 12 mois, à compter de la date de première commercialisation du produit. Pièces d'usure: Batterie: 6 mois / ESC: 6 mois / Moteurs: 6 mois

LEGISLATION FRANÇAISE

Assurer la sécurité des personnes et des autres aéronefs est de votre responsabilité. Si vous utilisez votre drone en France, dans le cadre d'activités de loisirs, nous vous rappelons qu'il est essentiel de respecter les 10 principes suivants pour voler en conformité avec la loi:

1. Je ne survole pas les personnes
2. Je respecte les hauteurs maximales de vol
3. Je ne perds jamais mon drone de vue et je ne l'utilise pas la nuit
4. Je ne fais pas voler mon drone au-dessus de l'espace public en agglomération
5. Je n'utilise pas mon drone à proximité des aérodromes
6. Je ne survole pas de sites sensibles
7. Je respecte la vie privée des autres
8. Je ne diffuse pas mes prises de vues sans l'accord des personnes concernées et je n'en fais pas une utilisation commerciale
9. Je vérifie dans quelles conditions je suis assuré pour la pratique de cette activité
10. En cas de doute, je me renseigne
11. Vol en immersion: La pratique du FPV (First Person View) nécessite elle aussi de respecter quelques règles spécifiques notamment sur les conditions de pilotage du drone. La réglementation indique qu'un drone doit être piloté à vue direct. En FPV, un second pilote doit toujours avoir le drone en vue direct. Les vols FPV sont autorisés à condition qu'un second pilote conserve le drone en vue direct et soit en mesure.

- I) D'en reprendre le contrôle à tout instant (ce qui nécessite la mise en place d'une double commande).
- II) D'informer le pilote, en temps réel des dangers éventuels.

Consulter le guide consacré à l'aéromodélisme sur le site de la direction générale de l'Aviation civile pour plus d'informations sur les conditions d'utilisation des drones de loisirs. Pour plus d'informations:
- <http://www.developpement-durable.gouv.fr/-Drones-aeronefs-telepilotes-.html>

L'utilisation d'un drone dans des conditions d'utilisation non conformes aux règles édictées pour assurer la sécurité est passible d'un an d'emprisonnement et de 75000 euros d'amende en vertu de l'article L. 6232-4 du code des transports.

CLUBS D'AÉROMODÉLISME

Les clubs d'aéromodélisme sont des lieux privilégiés pour utiliser dans les règles les modèles réduits volants. Ils sont regroupés au sein de fédérations nationales auprès desquelles vous trouverez les informations sur les clubs proches de votre domicile.

BELGIQUE	FRANCE	HOLLANDE
AAM Rue Montoyer, 1, boîte 1 1000 – Bruxelles	FFAM 108 rue Saint Maur 75011 PARIS Tél. 01 43 55 82 03	KNVvL Houttuinlaan 16A 3447 GM Woerden Tél. 0348-437060
http://www.aamodels.be/	http://www.ffam.asso.fr/	http://www.knvvl.nl/

RECYCLAGE



Ces symboles indiquent que ce produit ne doit pas être éliminé en fin de vie avec les autres déchets ménagers. Collecte sélective des déchets électriques et électroniques. Les produits électriques ne doivent pas être mis au rebut avec les produits ménagers. Selon la Directive Européenne 2012/19/CE pour le rebut des matériels électriques et électroniques et de son exécution dans le droit national, les produits électriques usagés doivent être collectés séparément et disposés dans des points de collectes prévus à cet effet. Adressez-vous aux autorités locales ou à votre revendeur pour obtenir des conseils sur le recyclage.

DÉCLARATION DE CONFORMITÉ



SAS PNJ, 110, Esplanade du Général de Gaulle 92400 Courbevoie, France, déclare sous son unique responsabilité que le produit décrit dans le présent manuel est conforme aux exigences des directives RED 2014/53/EU et RoHS 2011/65/EU.

Une copie de la Déclaration de conformité est disponible à l'adresse suivante:
www.pnj.fr/certifications

Date: 24/03/2018

Christian Pouthier, directeur produits SAS PNJ

A series of horizontal dashed lines for writing notes.

A series of horizontal dashed lines for writing notes.



PNJ

SHARE YOUR VISION

WWW.PNJ.FR

